

# **ALFA 95**

## **горизонтальный**

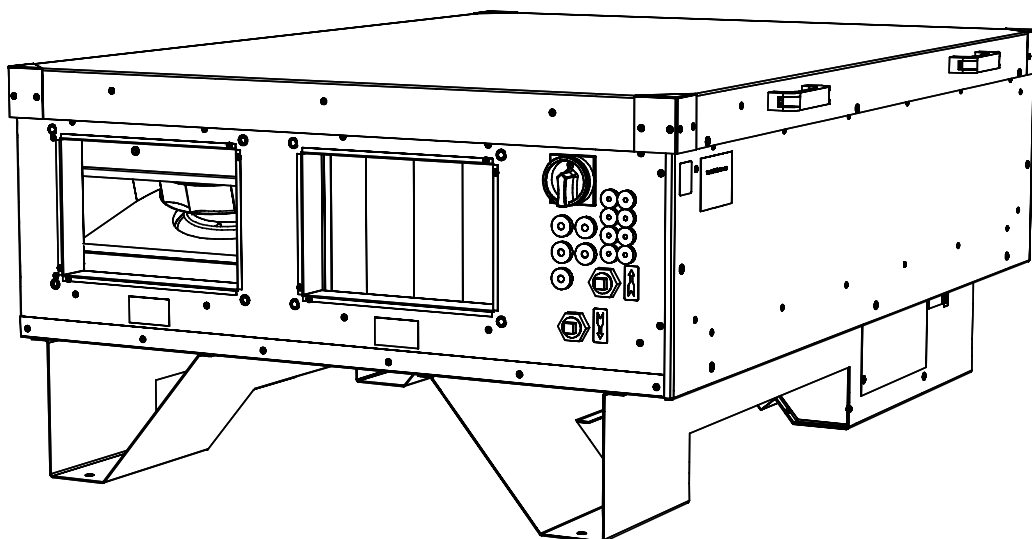

### **Установка и техническое обслуживание**

---

### **Руководство**







H02-0314-0913-23

<b>1.</b>	<b>ПЕРЕД ТЕМ КАК НАЧАТЬ</b>	<b>49</b>
<b>2.</b>	<b>РАСПАКОВКА</b>	<b>50</b>
2.1	ПРОВЕРЬТЕ ОБЪЁМ ПОСТАВКИ	50
2.2	РАСПАКУЙТЕ УСТРОЙСТВО	50
<b>3.</b>	<b>ОСНОВНЫЕ ЧАСТИ</b>	<b>51</b>
<b>4.</b>	<b>РАЗМЕРЫ</b>	<b>52</b>
<b>5.</b>	<b>ТЕХНИЧЕСКИЕ ПАРАМЕТРЫ</b>	<b>54</b>
<b>6.</b>	<b>УСТАНОВКА</b>	<b>56</b>
6.1	ВЫБЕРЕТЕ РАЗМЕЩЕНИЕ УСТРОЙСТВА	56
6.1-1	Размеры устройства	56
6.1-2	Расстояния до окружающих предметов	56
6.1-3	Навесные устройства	57
6.2	ПОДСОЕДИНЕНИЕ ПРИВОДА ВОЗДУХА	58
6.2-1	Отверстие для подсоединения труб прямоугольное/круглое	58
6.2-2	Защита отверстий устройства	59
6.3	Подсоединение механических принадлежностей	59
6.3-1	Уплотнение вентиля	59
6.4.	ПОДСОЕДИНЕНИЕ ЭЛЕКТРООБОРУДОВАНИЯ И ЭЛ. ПРИНАДЛЕЖНОСТЕЙ	60
6.4-1	Кабель питания	61
6.4-2	Электрические принадлежности	64
6.4-2.1	Электрический предварительный нагрев	65
6.4-2.2	Внешнее управление	65
6.4-2.3	Противопожарный контакт	65
6.4-2.4	Сервопривод закрытия регулятора привода воздуха с пружиной (принадлежности)	65
6.4-2.5	Сервопривод закрытия регуляторов привода воздуха	66
6.4-2.6	Датчик движения	66
6.4-3	Блок управления	66
6.4-4	Подключение оборудования к контрольной системе АСУЗ	67
6.5	ПОДСОЕДИНЕНИЕ УДАЛЕНИЯ КОНДЕНСАТА	67
<b>7.</b>	<b>ПЕРВЫЙ ВВОД В ЭКСПЛУАТАЦИЮ</b>	<b>68</b>
7.1	ВКЛЮЧЕНИЕ	69
7.2	УСТАНОВКА ТЕМПЕРАТУРЫ	70
7.3	УСТАНОВКА ПОТОКА ВОЗДУХА	70
7.4	ИНЫЕ ФУНКЦИИ И ИКОНЫ НА ДИСПЛЕЕ УПРАВЛЕНИЯ	70
7.4-1	Установка даты и времени	70
7.4-2	Активация режима BOOST	71
7.4-3	Программирование по времени	71
7.4-4	Конец режима ночной вентиляции	71
7.4-5	Режим датчика движения	72
7.4-6	Кнопка неисправностей	72
7.4-7	Засорение фильтра	72
7.4-8	Управление блоком, управляемым контрольной системой АСУЗ	73
7.5	ГЛАВНОЕ МЕНЮ	73
7.5-1	Установка языка коммуникации	73
7.5-2	Установка программирования по времени	73
7.5-3	Установка яркости дисплея	75
7.5-4	Установка требуемой температуры	75
7.5-5	Установка движения воздуха	75
7.5-6	Шаг назад	76
7.5-7	Доступ в главное меню	76
7.6	УСТАНОВОЧНОЕ МЕНЮ	76
7.6-1	Установочное меню – параметр № 1, рабочий режим	76
7.6-2	Установочное меню – параметр № 2, калибровка	77
7.6-3	Установочное меню – параметр № 3, блокировка управления	78
7.6-4	Установочное меню – параметр № 4, режим вентиляции Boost	78
7.6-5	Меню датчика присутствия	78
7.6-6	Ночная вентиляция	79
7.6-7	Установочное меню – параметр № 7, лимиты Т °	79
7.6-8	Меню инсталляции, параметр № 8, PID константа - не изменять	80
7.6-9	Установочное меню - параметр №9, выбор Т° сенсора	80
7.6-10	Установочное меню – параметр № 10, колебания в сети	80
7.6-11	Установочное меню - параметр № 11, режим тестирования	81
7.6-12	Установочное меню - параметр № 12, Выбор датчика CO <sub>2</sub>	81
7.6-13	Рабочий лимит BYPASS	82
7.6-14	Установочное меню - параметр № 14, экономия	82
7.6-15	Установочное меню - параметр № 15, цена энергии	83
7.6-16	Установочное меню - параметр № 16, Пожар	83
7.6-17	Установочное меню - параметр № 17, заводская настройка	83
7.7	Информация о предложении	84
<b>8.</b>	<b>УХОД</b>	<b>85</b>
8.1	ЗАМЕНА ФИЛЬТРА	85
8.2	ИНТЕРВАЛЫ ОЧИСТКИ ВЕНТИЛЯЦИОННОГО УСТРОЙСТВА	85
<b>9.</b>	<b>УКАЗАНИЯ ПО УСТРАНЕНИЮ НЕИСПРАВНОСТЕЙ</b>	<b>86</b>
<b>10.</b>	<b>СЕРВИС</b>	<b>89</b>
10.1	ЕСЛИ ВАМ НЕ УДАСТЬСЯ УСТРАНИТЬ НЕИСПРАВНОСТЬ	89
10.2	ПРЕКРАЩЕНИЕ ЭКСПЛУАТАЦИИ ИЗДЕЛИЯ - ЛИКВИДАЦИЯ	89
<b>11.</b>	<b>ПРИНАДЛЕЖНОСТИ</b>	<b>89</b>
<b>12.</b>	<b>ЗАКЛЮЧЕНИЕ</b>	<b>89</b>

# 1. ПЕРЕД ТЕМ КАК НАЧАТЬ

Для улучшения ориентации найдите следующие символы в тексте данной инструкции. В таблице ниже приведены символы и их значение.

Символ	Значение
 <b>ВНИМАНИЕ!</b>	Предостережение или предупреждение
 <b>ЧИТАЙТЕ ВНИМАТЕЛЬНО!</b>	Важные указания
 <b>ВАМ ПОТРЕБУЕТСЯ</b>	Советы и практическая информация
 <b>ТЕХНИЧЕСКИЕ ДАННЫЕ</b>	Подробная техническая информация.
	Ссылка на иные места / части инструкции пользователя



Перед включением внимательно изучите главу Безопасная эксплуатация вентиляционного устройства, где приведены указания по правильной и безопасной эксплуатации изделия.

Данная инструкция содержит важные указания по безопасному подключению вентиляционного устройства. Перед подключением устройства внимательно прочтите все приведенные ниже указания и руководствуйтесь ими! Производитель оставляет за собой право осуществлять изменения, включая техническую документацию, без предварительного уведомления. Сохраните, пожалуйста, данную инструкцию для использования в будущем. Данная инструкция считается составной частью изделия.

## СЕРТИФИКАТ СООТВЕТСТВИЯ ЕС

Изделие было спроектировано, произведено, выведено на рынок, соответствует всем необходимым положениям и отвечает требованиям директив Европейского Парламента и Совета, касающиеся изделия, включая поправки. При условии обычного, предусмотренного в руководстве по эксплуатации, использования и установки, изделие является безопасным. Для оценки были применены гармонизированные европейские стандарты, приведенные в соответствующем Сертификате соответствия ЕС. Текущая полная версия Сертификата соответствия ЕС содержится на странице [www.2vv.cz](http://www.2vv.cz), а также на приложенном компакт-диске.

## 2. РАСПАКОВКА

### 2.1 ПРОВЕРЬТЕ КОМПЛЕКТ ПОСТАВКИ

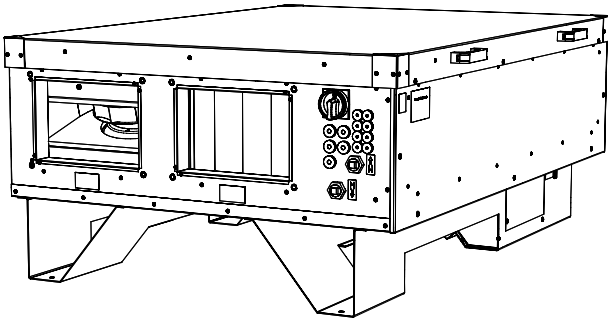

#### ЧИТАЙТЕ ВНИМАТЕЛЬНО!

- При поставке немедленно проверьте, что упаковка изделия не повреждена. О возможном повреждении упаковки информируйте перевозчика. Если претензия не будет предъявлена вовремя, позднее она не будет принята.
- Проверьте, что тип изделия соответствует Вашему заказу. Если тип изделия не соответствует - не распаковывайте его и сразу обратитесь к поставщику.
- После распаковки проверьте состояние устройства и всех его составных частей. В случае сомнений обратитесь к поставщику.
- Никогда не используйте поврежденное устройство.
- Если вы не распакуете устройство сразу после получения, необходимо хранить его в закрытом сухом помещении при температуре от +5°C до +35°C.

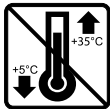

	<p>Все упаковочные материалы не наносят ущерба окружающей среде и могут быть повторно использованы или переработаны. Примите участие в охране окружающей среды и обеспечьте, чтобы упаковочные материалы были повторно использованы соответствующим образом.</p>	
--	--	--

### 2.2 РАСПАКУЙТЕ УСТРОЙСТВО

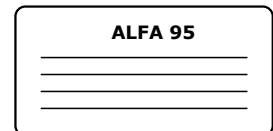
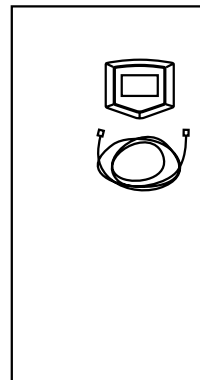
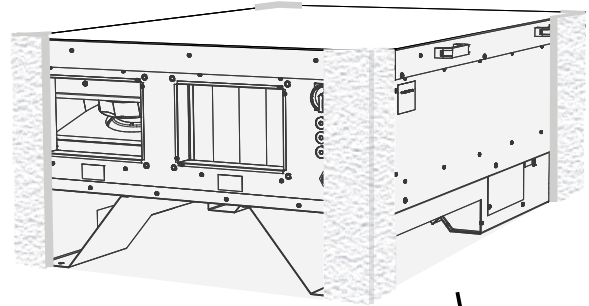

#### ЧИТАЙТЕ ВНИМАТЕЛЬНО!

- Если во время транспортировки вентиляционное устройство подвергалось воздействию температур ниже 0°C, то перед подключением оставьте устройство в распакованном виде не менее двух часов для устранения разницы температур снаружи и внутри устройства.

### 3. ОСНОВНЫЕ ЧАСТИ

Размер 800 / 1500 / 2500 / 3500

Блок управления



Кабель (RJ) коммуникации RS 485 (8 м)

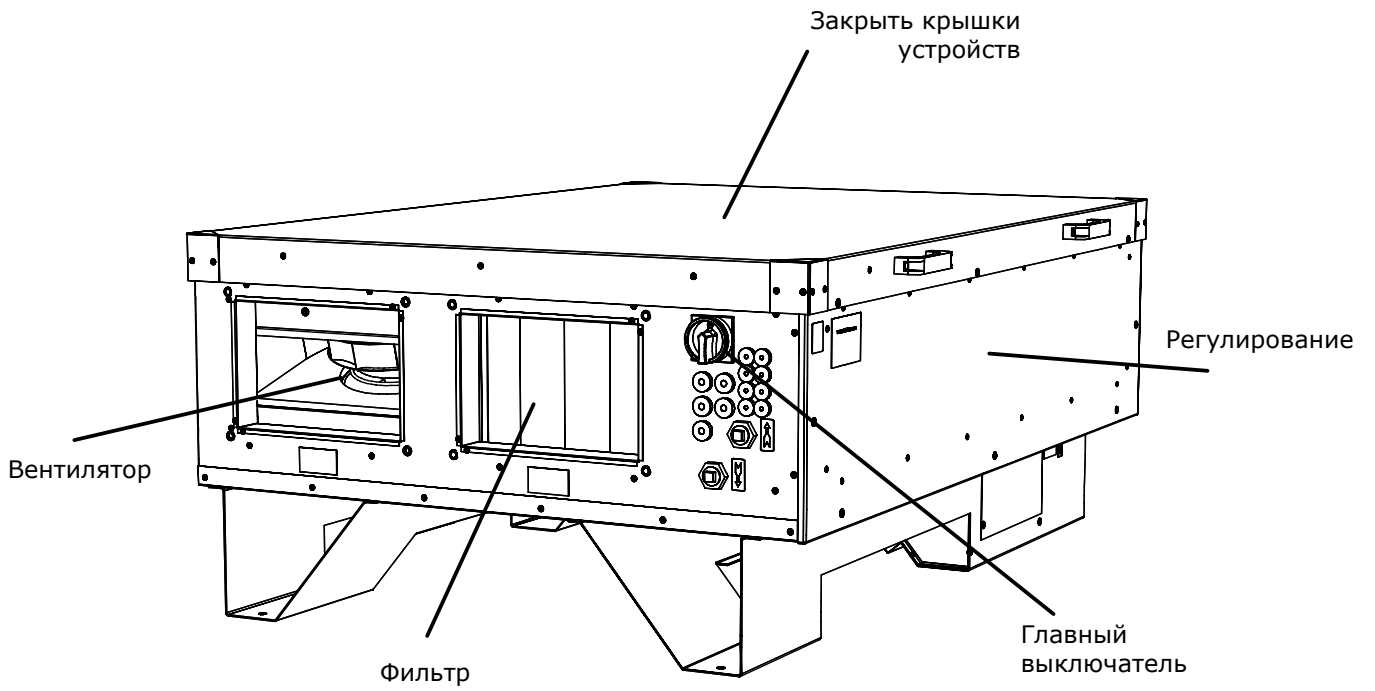

# 4. РАЗМЕРЫ

Вид слева

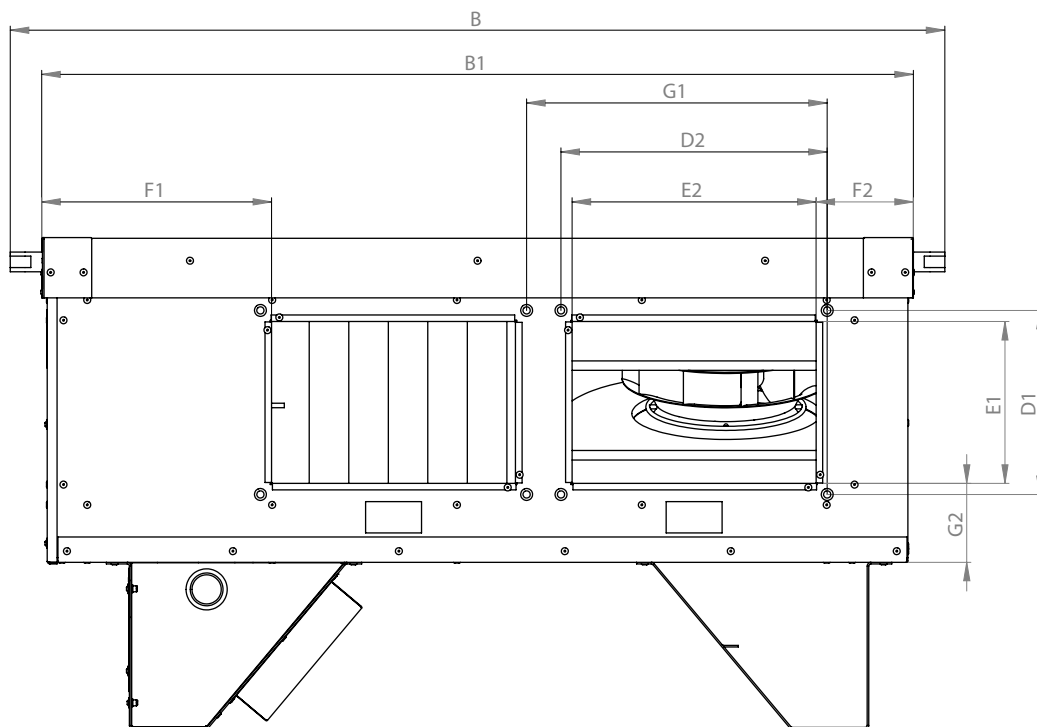

Вид спереди

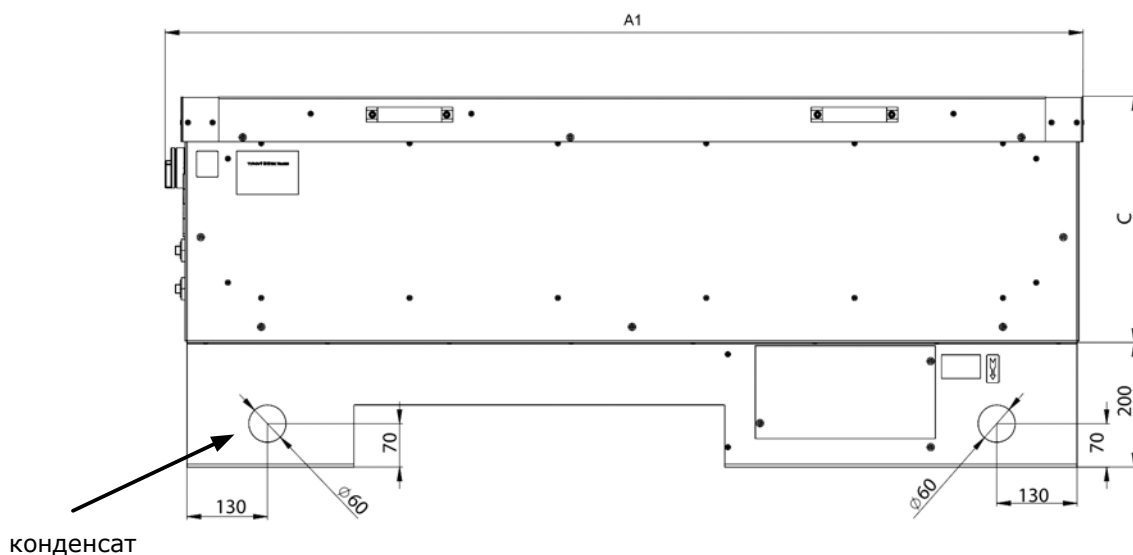

# 4. РАЗМЕРЫ

Вид сверху

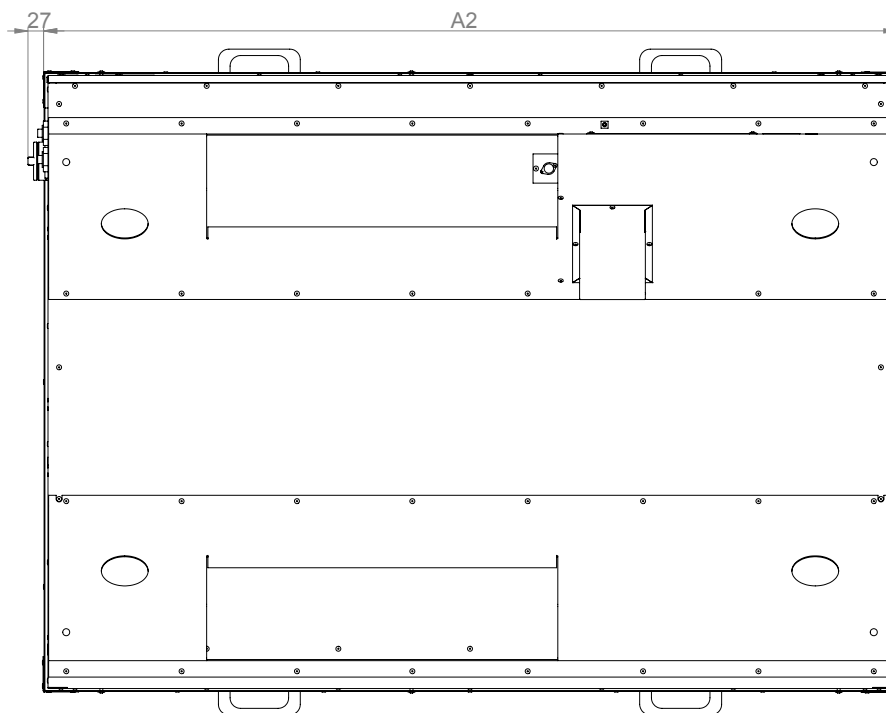

Вид слева

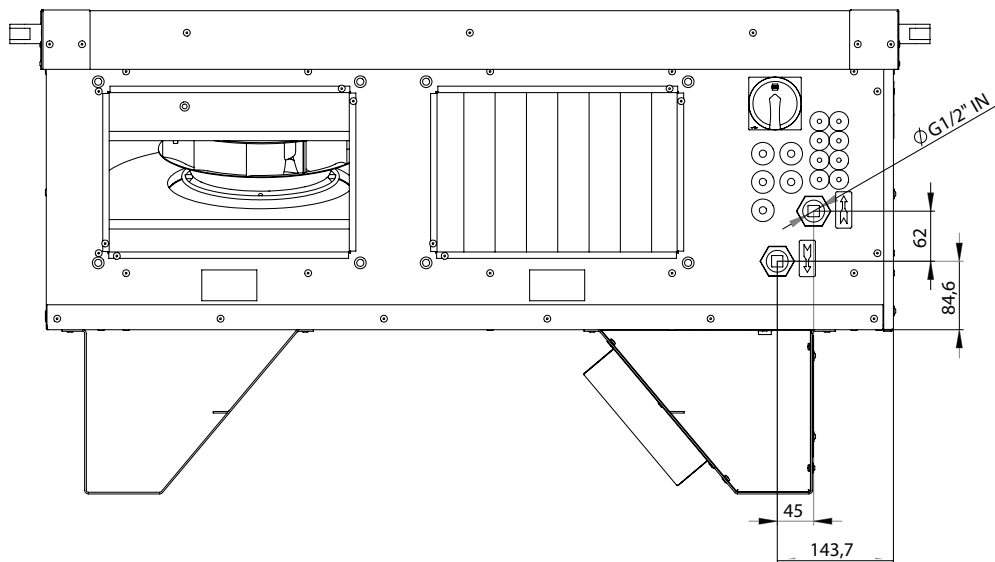

Тип	A	B	B1	C	D1	D2	E1	E2	F1	F2	G1	G2
HR95-080	1485	1140	1060	395	224	324	197	297	280	118	366	96
HR95-150	1775	1580	1500	450	274	524	247	497	318	84	601	91
HR95-250	2085	1900	1820	540	324	624	297	597	369	84	770	111
HR95-350	2280	2060	1981	700	424	724	397	697	351	82	852	140

## 5. ТЕХНИЧЕСКИЕ ПАРАМЕТРЫ

### Параметры устройства

Тип	Напряжение [В]	Частота [Гц]	IP*	Кол-во фаз [шт.]	Ток [А]	Общая мощность [кВт]	Проток воздуха [м³/ч]	Масса [кг]
HR95-080ЕС-НВХХ-54RР0	230	50	43	1 ~	2,8	0,40	800	140
HR95-080ЕС-НВХЕ-54RР0	230	50	43	1 ~	8,8	1,75	800	142
HR95-080ЕС-НВХW-54RР0	230	50	43	1 ~	2,8	0,40	800	145
HR95-150ЕС-НВХХ-54RР0	230	50	43	1 ~	6,2	1,00	1500	225
HR95-150ЕС-НВХЕ-54RР0	230	50	43	1 ~	17,0	3,70	1500	230
HR95-150ЕС-НВХW-54RР0	230	50	43	1 ~	6,2	1,00	1500	235
HR95-250ЕС-НВХХ-54RР0	230	50	43	1 ~	6,2	1,00	2500	315
HR95-250ЕС-НВХЕ-54RР0	400	50	43	3 ~	13,2	5,80	2500	320
HR95-250ЕС-НВХW-54RР0	230	50	43	1 ~	6,2	1,00	2500	325
HR95-350ЕС-НВХХ-54RР0	400	50	43	3 ~	3,4	2,00	3500	425
HR95-350ЕС-НВХЕ-54RР0	400	50	43	3 ~	12,4	8,20	3500	430
HR95-350ЕС-НВХW-54RР0	400	50	43	3 ~	3,4	2,00	3500	435

\* Означает степень электрической защиты устройства, смонтированного на трубе

### Параметры вентиляторов (для 1 вентилятора)

Тип	Кол-во фаз [шт.]	Напряжение [В]	Частота [Гц]	Мощность/Потр. мощность [Вт]	Ток [А]
HR95-080ЕС-Н	1	230	50	200	1,4
HR95-150ЕС-Н	1	230	50	500	3,1
HR95-250ЕС-Н	1	230	50	500	3,1
HR95-350ЕС-Н	3	400	50	1000	1,7

### Параметры электрического нагрева - только HR95-XXXЕС-НВХЕ

Тип	Поток воздуха [м³/ч]	Нагрев воздуха [°С]	Общая мощность / потр. мощность [кВт]	Ток [А]	Кол-во фаз [шт.]	Напряжение [В]
HR95-080ЕС-Н	800	5,2	1,4	6,1	1	230
HR95-150ЕС-Н	1500	5,3	2,7	11,8	1	230
HR95-250ЕС-Н	2500	5,7	4,8	7	3	400
HR95-350ЕС-Н	3500	5,5	6,5	9,4	3	400

### Параметры водогрейного отопления - только HR95-XXXЕС-НВХW

Тип	Расход воздуха [м³/ч]	Мощность/Потр. мощность (кВт)*	Температура за нагревательным элементом [°С]	Потеря давления при движении воды [кПа]	Потеря давления при движении воздуха [кПа]	Диаметр подсоединения [шт.]
HR95-080ЕС-Н	800	2,71	27,4	3	15	1/2"
HR95-150ЕС-Н	1500	5,92	26,7	17	27	1/2"
HR95-250ЕС-Н	2500	9,22	27,2	9	21	1/2"
HR95-350ЕС-Н	3500	14,9	28,0	11	19	1/2"



## 6. УСТАНОВКА

### 6.1 ВЫБЕРЕТЕ РАЗМЕЩЕНИЕ УСТРОЙСТВА

#### 🔧 ТЕХНИЧЕСКИЕ ДАННЫЕ

- Устройство должно быть размещено снаружи, в защищенном и сухом месте, при температуре от  $-20\text{ }^{\circ}\text{C}$  до  $+60\text{ }^{\circ}\text{C}$

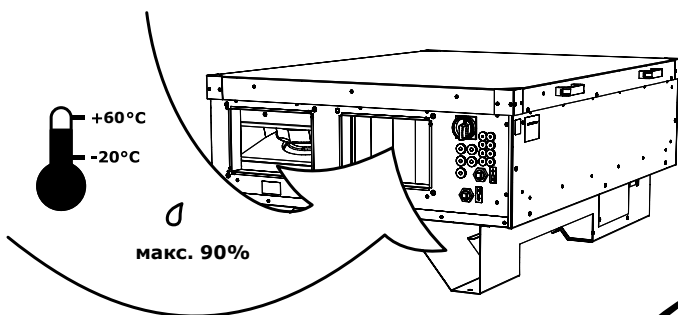
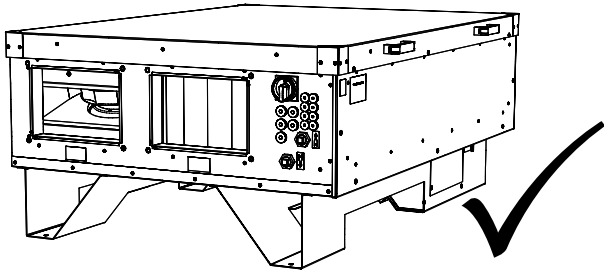
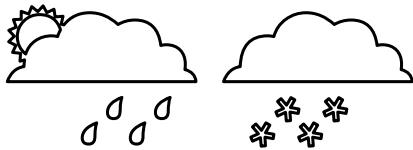

Через устройство должен проходить воздух с температурой от  $-20\text{ }^{\circ}\text{C}$  до  $+60\text{ }^{\circ}\text{C}$  и относительной влажностью до 90%.

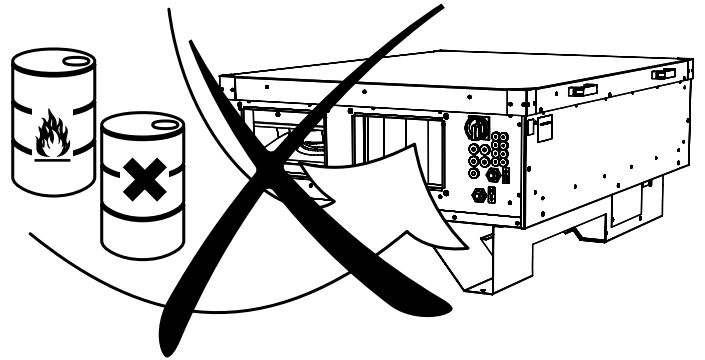

Устройство не сконструировано для того, чтобы через него проходил воздух, содержащий горючие или взрывоопасные смеси, химические пары, тяжёлую пыль, сажу, жирность, яды, патогенные бактерии и т.п.  
Индекс электрической защиты устройства - IP20 (механическая защита от частиц более чем 12,5 мм; защиты от воды не предусмотрена!)

#### 6.1-1 Размеры устройства

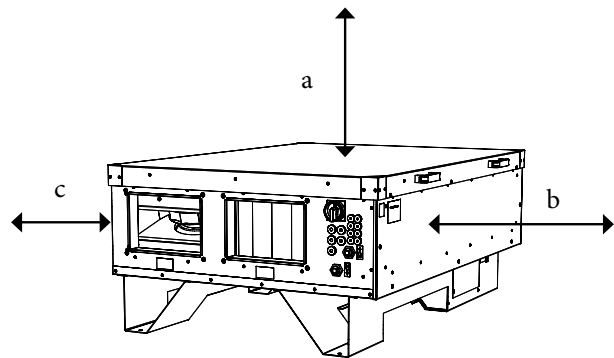

Тип	a	b	c
HR95-080EC-H	330	900	500
HR95-150EC-H	370	900	500
HR95-250EC-H	460	900	500
HR95-350EC-H	630	900	500

## 6. УСТАНОВКА

### ТЕХНИЧЕСКИЕ ДАННЫЕ

- Все типы вентиляционных устройств могут размещаться в горизонтальном положении. Любые иные положения установки запрещены.

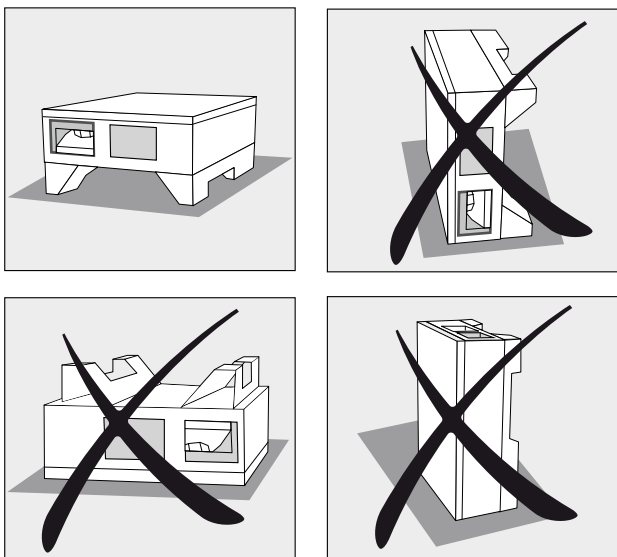

Устройство должно быть размещено так, чтобы направление выхода воздуха соответствовало направлению движению воздуха в распределительных трубах.

Устройство должно быть размещено так, чтобы к нему был обеспечен доступ для ухода, ремонта или демонтажа. В первую очередь речь идёт о доступе к ревизионным заслонкам и о возможности открыть эти заслонки, доступе к крышке блока управления, подсоединении боковых узлов и кожуху воздушного фильтра.

### 6.1-2 Расстояние до окружающих предметов

#### POZOR!

- Все материалы, используемые на расстоянии менее 100 мм от вентиляционного устройства должны быть негорючими (не горят, не воспламеняются, не сгорают) или мало горючими (не горят, распадаются - напр. гипсокартон). Однако эти материалы не должны закрывать входные и выходные отверстия устройства.
- Безопасное расстояние от выхода устройства до горючих материалов составляет 500 мм.
- Безопасное расстояние

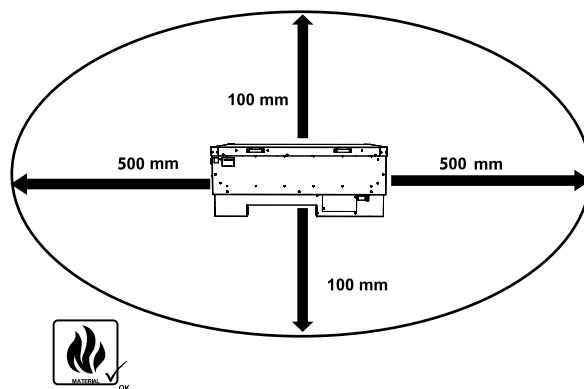
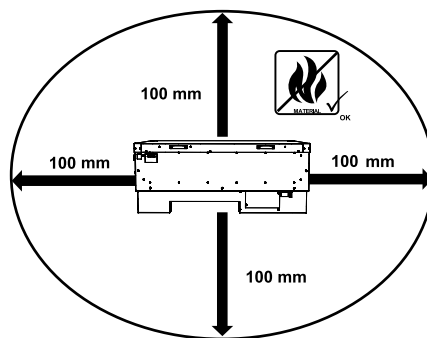
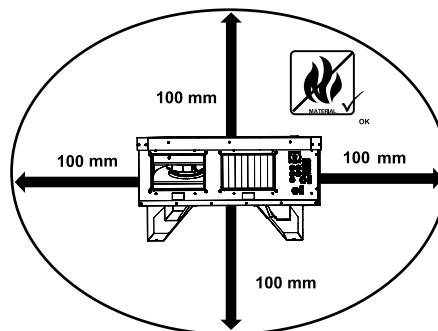

## 6. УСТАНОВКА

### 6.1-3 Закрепление устройства

Для размещения точек крепления используйте приведенный ниже шаблон сверления.

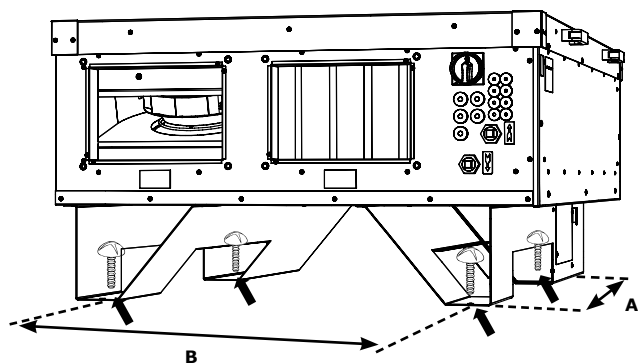

Крепление устройства 4 болтами М10 в нижней части консоли

Тип	A	B
HR95-080EC-H	1380	803
HR95-150EC-H	1670	1243
HR95-250EC-H	1980	1563
HR95-350EC-H	2174	1724

\* чистый вес устройства с электрическим отоплением; все размеры приведены в мм.

Тип	чистый вес устройства [kg]		
	без нагревателя	электрический нагреватель	водонагреватель
HR95-080EC-H	145	150	150
HR95-150EC-H	225	235	235
HR95-250EC-H	315	325	325
HR95-350EC-H	478	490	490

чистый вес устройства

### **⚠ ВНИМАНИЕ!**

- Устройство должно быть прикреплено к основанию таким образом, чтобы предотвратить произвольное смещение.
- Учитывая вес устройства необходимо для его поднятия использовать соответствующий вспомогательный механизм (напр. погрузчик) или пригласить еще двух человек, которые бы поддерживали устройства во время его закрепления.

## 6. УСТАНОВКА

### 6.2 ПОДСОЕДИНЕНИЕ ПРИВОДА ВОЗДУХА

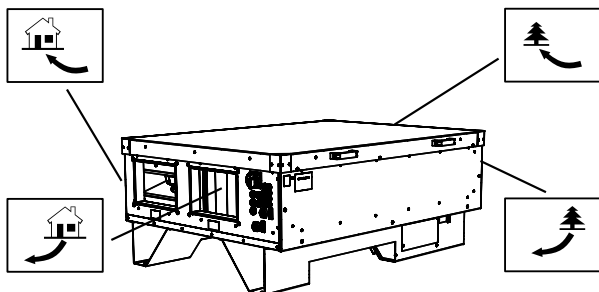

#### 6.2-1 Отверстие для подсоединения труб прямоугольное/круглое

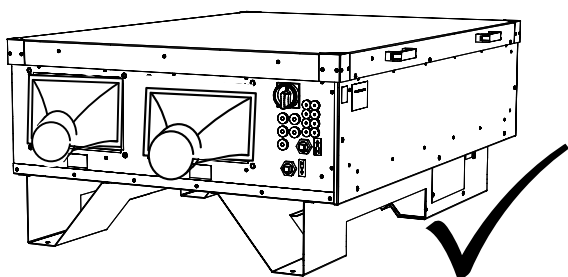

Принадлежности, которые необходимо заказать отдельно

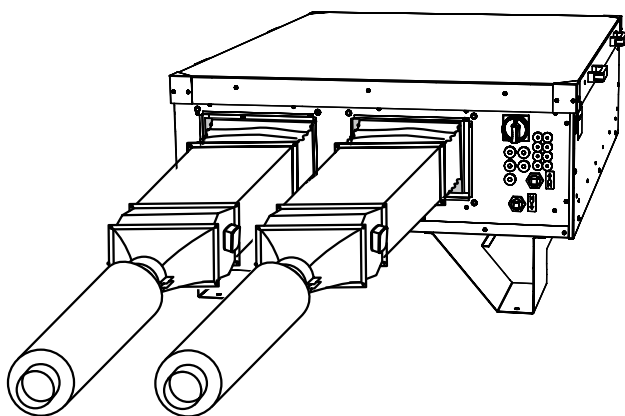

Пример возможного подключения с гибкими подсоединениями. Мы не поставляем данные принадлежности.

### ✂ ВАМ ПОТРЕБУЕТСЯ

- 16 болтов М8 (для каждой фильтрующей коробки для прямоугольных/круглых труб поставляются 4 болта)
- 4 патрубка для соединения прямоугольных / круглых труб (принадлежности)
- соответствующий ключ
- уплотнительная лента / шпаклёвка

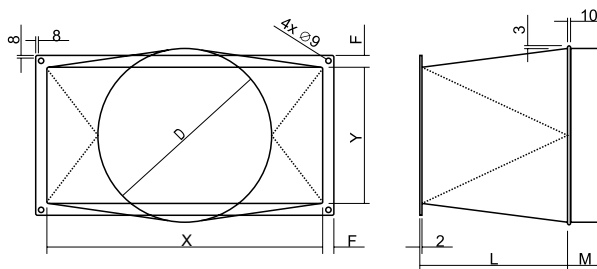

Тип	X	Y	D	L	M	F
HR95-080EC-H	300	200	250	200	50	20
HR95-150EC-H	500	250	315	250	70	20
HR95-250EC-H	600	300	400	300	70	20
HR95-350EC-H	700	400	500	400	70	20

Все размеры приведены в мм.

### 🔍 ЧИТАЙТЕ ВНИМАТЕЛЬНО!

- Подсоединяемые трубки должны быть тех же размеров, как и впускные и выпускные отверстия вентиляционного устройства. При меньшем размере труб можно зарегистрировать уменьшение эффективности устройства, а в некоторых случаях может сократиться срок службы устройства.
- Подсоединить впускные и выпускные отверстия (прямоугольное/круглое отверстие) гибкими соединениями для предотвращения вибрации.

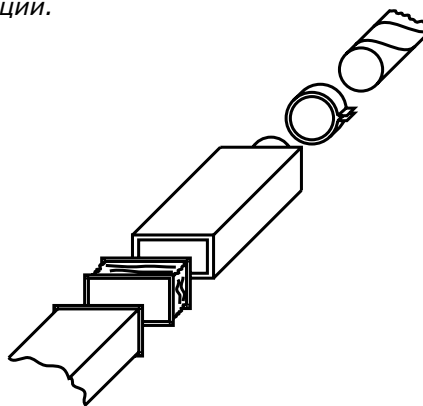

Все подсоединения распределительных труб к вентиляционному устройству должны быть уплотнены шпаклевкой или уплотнительной лентой.

Минимальное расстояние между искривлением трубок или адаптера и патрубком устройства составляет 500 мм.

## 6. УСТАНОВКА

### 6.2-2 Защита отверстий устройства (не входит в комплект поставки)

Если отверстие устройства не присоединяется к трубкам, необходимо использовать защищающие от дождя жалюзи, чтобы вода и движущиеся твердые частицы не приходили в соприкосновение с вентилятором, нагревательными стержнями и пр.

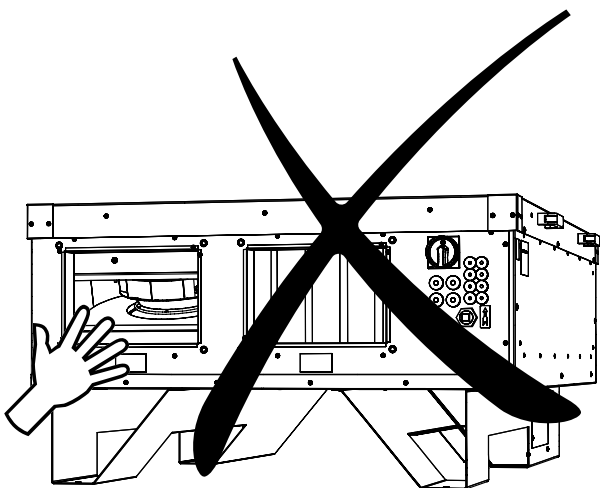

Принадлежности, которые необходимо заказать отдельно

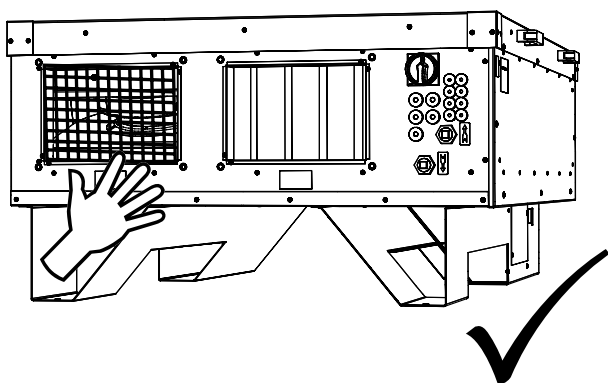

### 6.3 ПОДСОЕДИНЕНИЕ МЕХАНИЧЕСКИХ ПРИНАДЛЕЖНОСТЕЙ

#### 6.3-1 Уплотнение вентиля

Эти прямоугольные заслонки используются для перекрытия приводов воздуха, подсоединенных к вентиляционному устройству.

Принадлежности, которые необходимо заказать отдельно

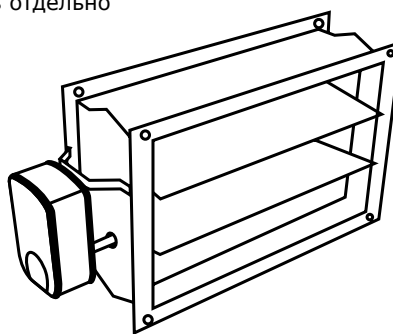

#### ВАМ ПОТРЕБУЕТСЯ

- 2 прямоугольные заслонки (соответствующих размеров)
- 2 сервопривода (с одним или двумя кабелями с напряжением 230 В)
- 8 болтов и гаек М8
- 16 шайб
- соответствующий ключ
- плоская и крестообразная отвертка, уплотнительная лента и шпаклёвка

## 6. УСТАНОВКА

Типы прямоугольных заслонок

Маркировка прямоугольных заслонок	
HR95-080EC-H	MLKS-300200-04N1-0
HR95-150EC-H	MLKS-500250-04N1-0
HR95-250EC-H	MLKS-600300-04N1-0
HR95-350EC-H	MLKS-700400-04N1-0

Установите заслонку на трубку на расстоянии около 2 м перед патрубком впуска свежего воздуха и на трубку выпуска на расстоянии около 2 м от выпускного патрубка. Подсоедините сервоприводы к соответствующим клеммам в коробке управления. См. главу Подключение электрооборудования и эл. принадлежностей

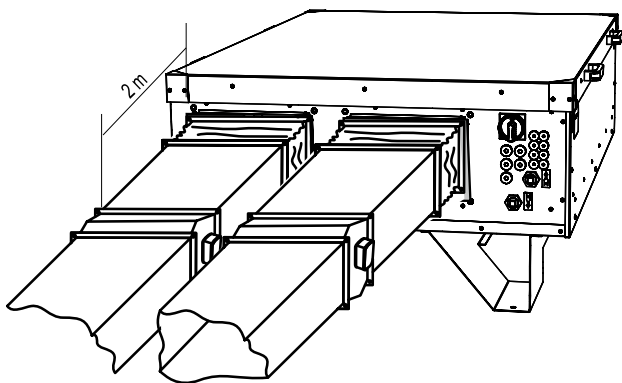

Разместите заслонку так, чтобы была полностью закрыта когда устройство выключено, и полностью открыта когда устройство работает. Иное размещение может привести к повреждению устройства.

### 6.4. ПОДКЛЮЧЕНИЕ ЭЛЕКТРООБОРУДОВАНИЯ - ЭЛ. ПРИНАДЛЕЖНОСТЕЙ

#### **⚠ ВНИМАНИЕ!**

- Ввиду увеличенного напряжения минимальный размер минимальный размер заземляющего защитного провода должен соответствовать предписаниям безопасности для провода защитного заземления оборудования при высоком напряжении.
- Электрическое подключение вентиляционного устройства должно быть исполнено по проекту квалифицированного электрика. Электрическое подключение должно исполнить лицо, обладающее разрешением на проведение электротехнических работ. Необходимо соблюдать все указания, приведенные в данной инструкции а также региональные нормы и директивы.
- Приведенные на изделии схемы электрооборудования обладают приоритетом перед схемами, приведенными в данной инструкции! Перед подключением проверьте, что маркировка клемм соответствует схеме. Если у Вас есть сомнения, обратитесь к поставщику устройства и ни в коем случае не подключайте устройство.
- Если изделие подключается к иной, не оригинальной системе управления, то по вопросу подключения измерительных датчиков и элементов управления обратитесь в компанию, которая поставила данную систему.
- Устройство должно быть подключено к сети с помощью устойчивого к воздействию температуры твёрдого изолированного кабеля с диаметром, который соответствует действующим региональным нормам.
- Для сохранения электрической защиты все кабели должны проходить в отверстиях по сторонам коробки управления.
- Любые вмешательства или доработки внутренних эл. подключений блока запрещены и ведут к прекращению гарантии!
- Правильное функционирование блока можно гарантировать только при условии применения оригинальных принадлежностей.
- Если в устройстве или на его кожухе необходимо разместить датчик или регулирующий элемент, проконсультируйтесь с производителем устройства (или его представителем) о месте его размещения.

## 6. УСТАНОВКА

### 6.4-1 Кабель питания

Клеммная сборка подключения кабеля питания находится в корпусе блока управления.

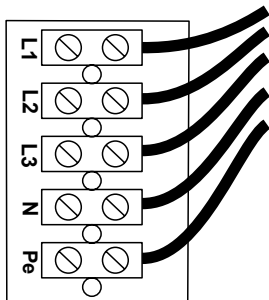

### ТЕХНИЧЕСКИЕ ДАННЫЕ

- Параметры электрооборудования указаны на табличке, размещенной на коробке блока управления.

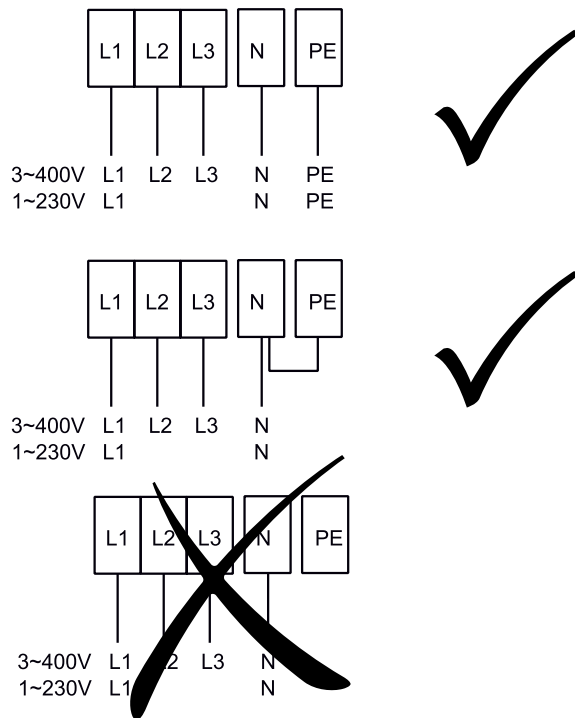

Все фазы электрического питания должны быть подключены через соответствующий тип выключателя. Расстояние между разомкнутыми контактами должно быть более 3 мм.

Устройство должно быть подключено таким образом, чтобы его можно было отключить от электрического питания при помощи единого рубильника.

#### Данные о типе изделия

U = напряжение	I = ток
f = частота	P = мощность / потр. мощность
n = скорость вращения вентилятора	m = вес
ph = количество фаз	IP = электрическая защита
av = поток воздуха	ver = версия

заводской номер

- Устройство должно быть подключено к сети типа NT-S, и это означает что нулевой кабель должен быть постоянно подключен. Если у кабеля питания только 4 жилы (3 фазы и заземление), необходимо между клеммой PE и нейтральной клеммой N на клеммной сборке установить шунтирование.

## 6. УСТАНОВКА

### Рекомендуемая схема подключения однофазного устройства с предварительным нагревом, установленным в трубе

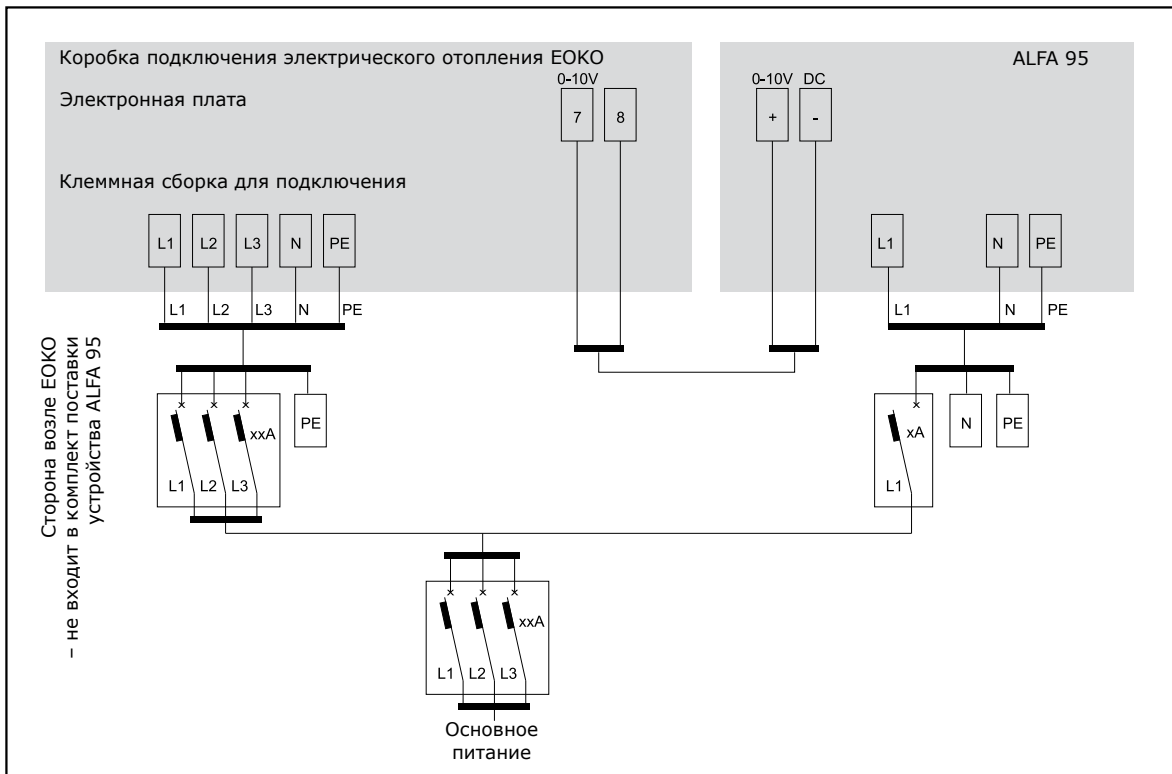

### Рекомендуемая схема подключения трёхфазного устройства с предварительным нагревом, установленным в трубе

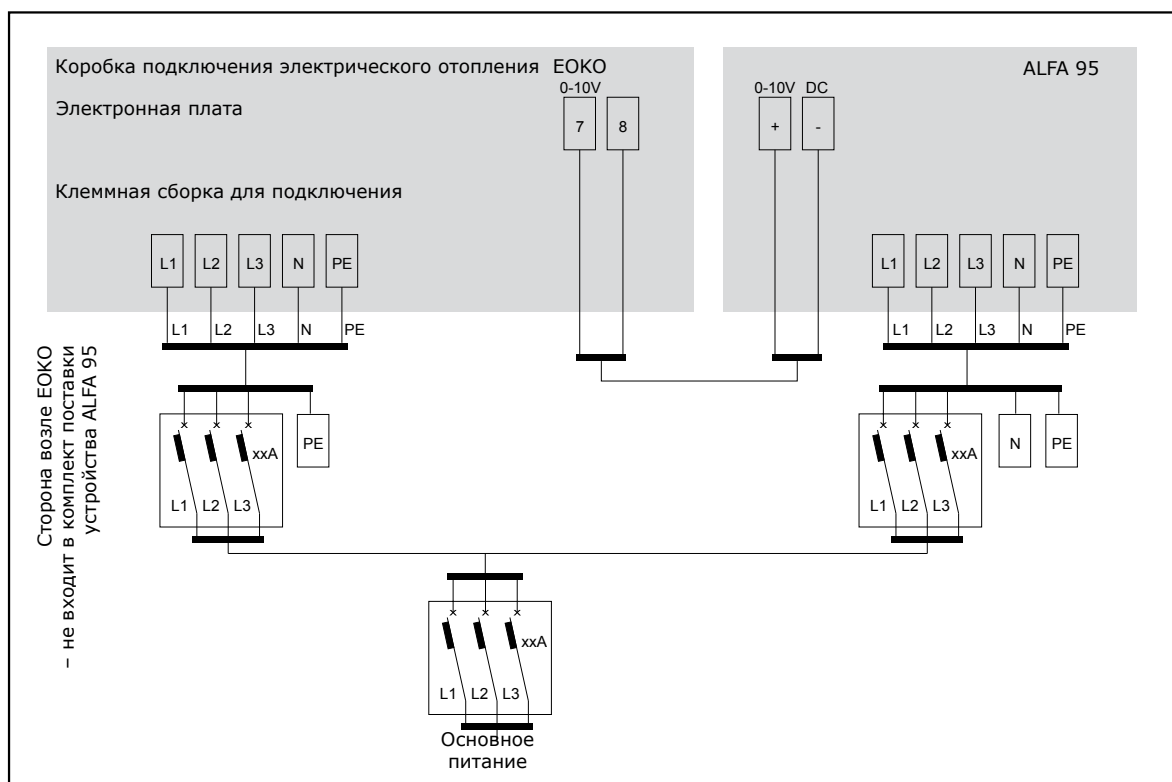



## 6. УСТАНОВКА

### Рекомендуемые предохранители и кабели

Тип устройства	Параметры электрического предварительного нагрева		Защитный автомат блока электрического предварительного нагрева		Тип кабеля питания для электрического предварительного нагрева	Защитный автомат вентиляционного устройства		Тип кабеля питания вентиляционного устройства	Главный защитный автомат	
	Общая мощность [кВт]	Напряжение [В]	Размеры [А]	Количество фаз [шт.]		Размеры [А]	Количество фаз [шт.]		Размеры [А]	Количество фаз [шт.]
без предварительного нагрева										
HR95-080EC-HBXX-54RP0 HR95-080EC-HBXW-54RP0	-	-	-	-	-	10	1	3Cx1,5	-	-
HR95-150EC-HBXX-54RP0 HR95-150EC-HBXW-54RP0	-	-	-	-	-	10	1	3Cx1,5	-	-
HR95-250EC-HBXX-54RP0 HR95-250EC-HBXW-54RP0	-	-	-	-	-	10	3	3Cx1,5	-	-
HR95-350EC-HBXX-54RP0 HR95-350EC-HBXW-54RP0	-	-	-	-	-	10	3	5Cx1,5	-	-
HR95-080EC-HBXE-54RP0	-	-	-	-	-	10	1	3Cx1,5	-	-
HR95-150EC-HBXE-54RP0	-	-	-	-	-	16	1	3Cx2,5	-	-
HR95-250EC-HBXE-54RP0	-	-	-	-	-	10	3	5Cx1,5	-	-
HR95-350EC-HBXE-54RP0	-	-	-	-	-	16	3	5Cx2,5	-	-
с предварительным подогревом										
HR95-080EC-HBXX-54RP0 HR95-080EC-HBXW-54RP0	3	400	10	3	5Cx1,5	10	1	3Cx1,5	20	3
HR95-150EC-HBXX-54RP0 HR95-150EC-HBXW-54RP0	7.5	400	16	3	5Cx2,5	10	1	3Cx1,5	32	3
HR95-250EC-HBXX-54RP0 HR95-250EC-HBXW-54RP0	7.5	400	16	3	5Cx2,5	10	3	3Cx1,5	32	3
HR95-350EC-HBXX-54RP0 HR95-350EC-HBXW-54RP0	12	400	20	3	5Cx4	10	3	5Cx1,5	40	3
HR95-080EC-HBXE-54RP0	3	400	10	3	5Cx1,5	10	1	3Cx1,5	20	3
HR95-150EC-HBXE-54RP0	7.5	400	16	3	5Cx2,5	16	1	3Cx2,5	32	3
HR95-250EC-HBXE-54RP0	7.5	400	16	3	5Cx2,5	10	3	5Cx1,5	32	3
HR95-350EC-HBXE-54RP0	12	400	20	3	5Cx4	16	3	5Cx2,5	40	3

# 6. УСТАНОВКА

## 6.4-2 Электрические принадлежности

Подключите электрические принадлежности устройства к клеммной сборке, размещенной в корпусе управления по схеме эл. подключения и обозначения клемм.

### ЧИТАЙТЕ ВНИМАТЕЛЬНО!

- Схема подключения наклеена с внутренней стороны съемной крышки корпуса коробки управления.
- Любые принадлежности должны подсоединяться кабелем, который мы поставляем или кабелем, который соответствует спецификации отдельных деталей.

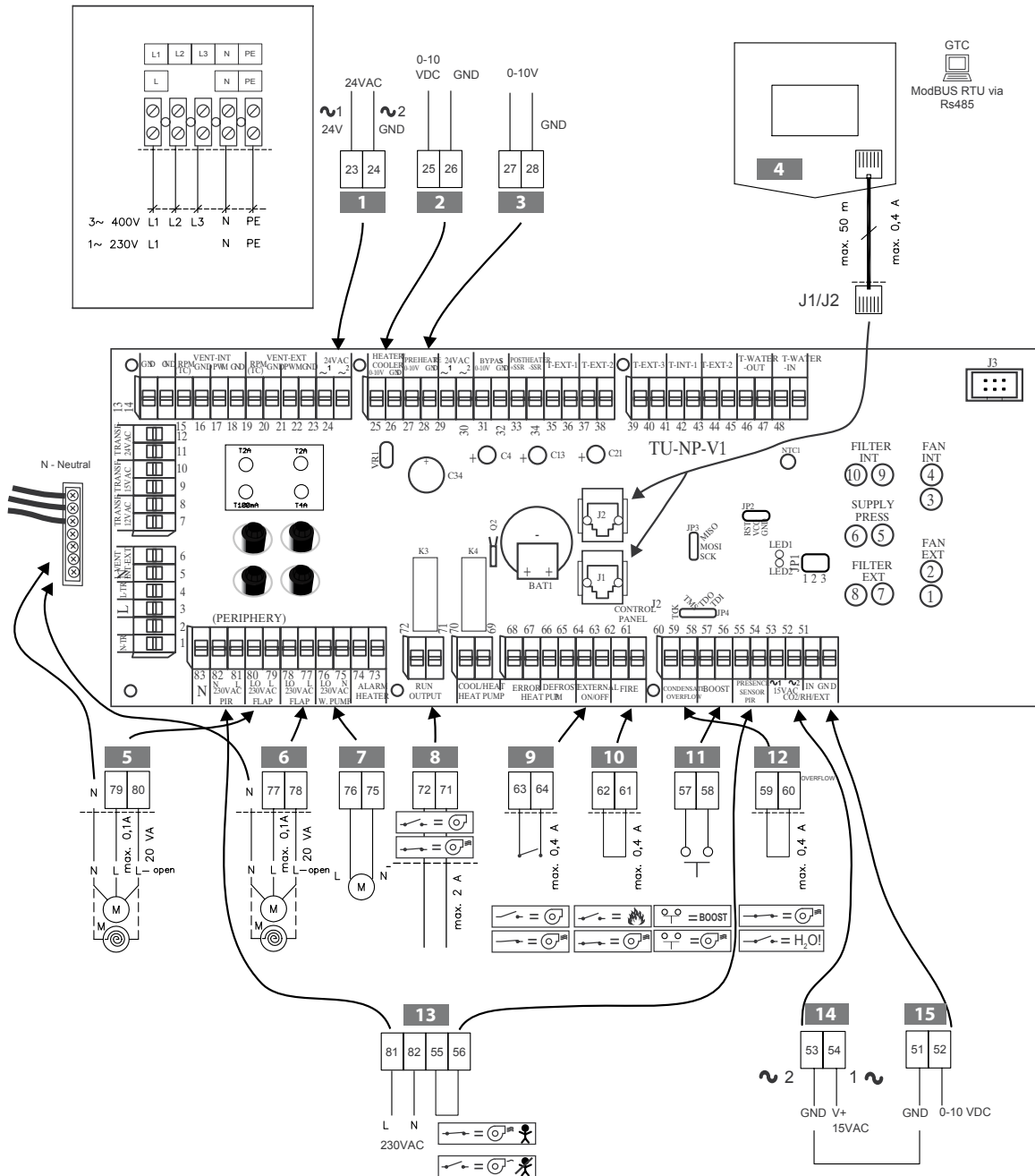

1	Смесительный узел – источник питания	6	Клапан отработанного воздуха	11	Функция Boost
2	Смесительный узел – управляющий сигнал	7	Водяной насос (конденсат)	12	Индикация перелива конденсата
3	Подогреватель	8	Сигнализация состояния включена	13	Датчик движения
4	Регулятор	9	Внешнее управление	14	CO <sub>2</sub> /RH/VOC - источник питания
5	Клапан свежего воздуха	10	Пожарный извещатель	15	CO <sub>2</sub> /RH/VOC - данные

## 6. УСТАНОВКА

### 6.4-2.1 Электрический предварительный нагрев (принадлежности)

#### ТЕХНИЧЕСКИЕ ДАННЫЕ

- Канальный нагреватель с питанием 400 V AC и управляющим напряжением 0–10V DC  
КАБЕЛЬ: размер кабеля питания необходимо выбрать по мощности/потребляемой мощности отопления и условиям подключения. Минимальные размеры для рекомендуемой мощности/потребляемой мощности указаны в главе 6.4-1 Кабель питания.
- Кабель управления электронагревателем – кабель с двумя жилами сечением мин. 0,5 мм<sup>2</sup> Максимальная длина 50 м.

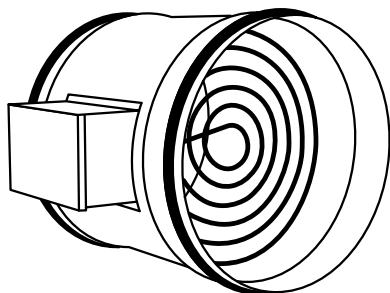

Не входит в комплект поставки

Рекомендуемые типы электрического предварительного нагрева.

Типы вентиляционных устройств	Тип предварительного нагрева	Общая мощность [кВт]	Ток [А]
HR95-080EC-H	ЕОКО-250-3,0-3-D	3	4,3
HR95-150EC-H	ЕОКО-355-7,5-3-D	7,5	10,8
HR95-250EC-H	ЕОКО-400-7,5-3-D	7,5	10,8
HR95-350EC-H	ЕОКО-560-12,0-3-D	12	17,3

Кол-во фаз [шт.]  
Напряжение 400 [В]

### 6.4-2.2 Внешнее управление

#### ТЕХНИЧЕСКИЕ ДАННЫЕ

- Коммутирующий контакт низкого напряжения – максимально допустимая нагрузка контакта
- КАБЕЛЬ: кабель с двумя жилами сечением мин. 0,5 мм<sup>2</sup> Максимальная длина 50 м.
- Контакт в нормальном состоянии замкнут. При размыкании контактов устройство выключится.

Не входит в комплект поставки

### 6.4-2.3 Противопожарный контакт

#### ТЕХНИЧЕСКИЕ ДАННЫЕ

- Коммутирующий контакт низкого напряжения – максимально допустимая нагрузка контакта
- КАБЕЛЬ: кабель с двумя жилами сечением мин. 0,5 мм<sup>2</sup> Максимальная длина 50 м.
- Контакт в нормальном состоянии замкнут. При разъединении контакта вентиляционное устройство работает по установленной мощности вентиляции.



Требуемая мощность вентиляции устанавливается в сервисном меню – глава 7.6-12

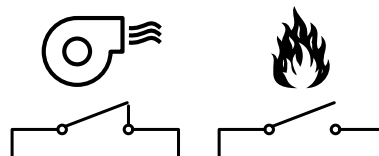

Не входит в комплект поставки

### 6.4-2.4 Сервопривод закрытия регуляторов привода воздуха с пружиной (принадлежности)

- Сервопривод питается 230 В AC – кабель управления с тремя жилами
- КАБЕЛЬ: кабель с тремя жилами сечением мин. 0,5 мм<sup>2</sup> Максимальная длина 50 м.

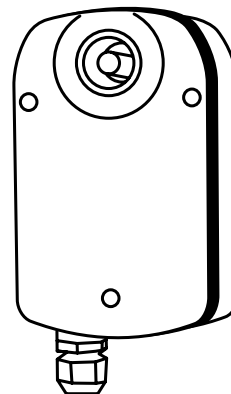

Не входит в комплект поставки

## 6. УСТАНОВКА

### 6.4-2.5 Сервопривод закрытия регуляторов

#### ТЕХНИЧЕСКИЕ ДАННЫЕ

- Сервопривод питается 230 В – кабель управления с тремя жилами
- КАБЕЛЬ: кабель с двумя жилами сечением мин. 0,5 мм<sup>2</sup> Максимальная длина 50 м.

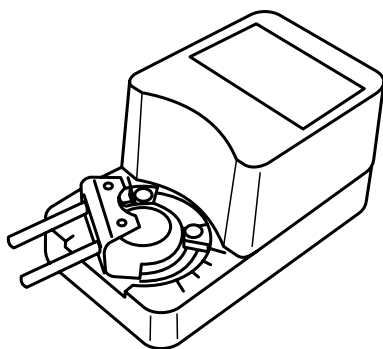

Не входит в комплект поставки

### 6.4-2.6 Датчик движения

- Коммутирующий контакт низкого напряжения – максимально допустимая нагрузка контакта 12V, 0,4A
- КАБЕЛЬ: кабель с двумя жилами сечением мин. 0,5 мм<sup>2</sup> Максимальная длина 50 м. Контакт в нормальном состоянии разомкнут. При разъединении контакта вентиляционное устройство работает по установленной мощности вентиляции.



Требуемая мощность вентиляции устанавливается в сервисном меню – глава 7.6-2

### 6.4-3 Блок управления

Для включения устройства необходимо подсоединения к нему блока дистанционного управления при помощи кабеля управления (кабеля данных)

- отпустите болт на нижней стороне управления
- откройте корпус управления
- вырежьте отверстие для кабеля
- вставьте кабель управления в коннектор управления
- закрепите панель управления на стене
- закройте корпус панели управления и закрутите.

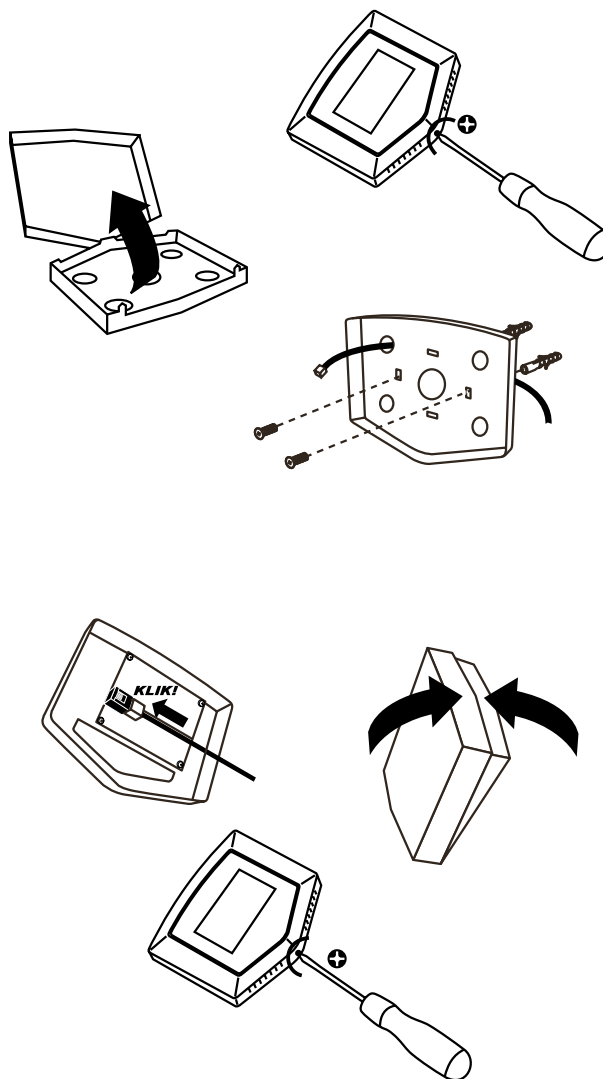

- вставьте второй конец кабеля в один из коннекторов электронной платы. Не имеет значения какой коннектор Вы используете.

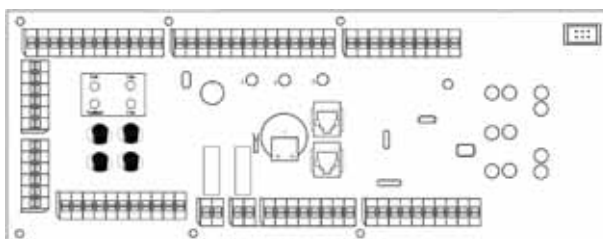

## 6. УСТАНОВКА

### ЧИТАЙТЕ ВНИМАТЕЛЬНО!

- Кабель питания и управления должны быть удалены друг от друга на максимально возможное расстояние.
- Убедитесь, что кабель после вставления хорошо установлен в коннекторе.
- Обратите внимание, чтобы при закреплении блока управления на стене или иной поверхности не была повреждена изоляция кабелей.
- Если коннекторы или кабели не будут подключены сразу при монтаже устройства, сохраните их с помощью изоленты от механического повреждения или короткого замыкания.
- Коннекторы кабелей не должны контактировать с водой или иной жидкостью.
- Настройка параметров сохраняется благодаря батарее со сроком службы 3–5 лет.

### 6.4-4 Подсоединение устройства к управляющей системе АЗУС

Управление вентиляционного устройства стандартно оборудовано интерфейсом RS-485. Для подключения контрольного устройства используйте стандартный кабель коммуникации. Вставьте кабель в один из коннекторов на электронной плате вентиляционного устройства. Второй конец подсоедините к главному блоку управления. За подробной информацией к протоколу (ModBUS) обратитесь на фирму 2V.V.

### ЧИТАЙТЕ ВНИМАТЕЛЬНО!

Устройство можно подключить к системе управления GTC/GTB и одновременно к блоку управления устройством.

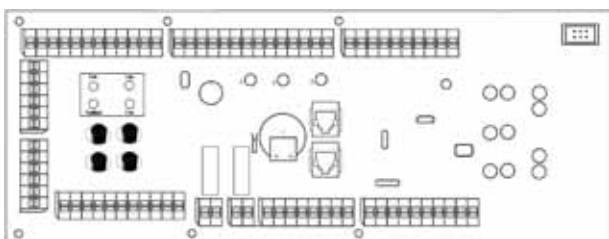

### 6.5 ПОДСОЕДИНЕНИЕ УДАЛЕНИЯ КОНДЕНСАТА

Удаление конденсата из устройства должно быть подключено через сифон к канализации.

### ВАМ ПОТРЕБУЕТСЯ

- 1 сифон
- канализационная трубка из PVC
- уплотнитель для канализационной трубки

Обычный сифон

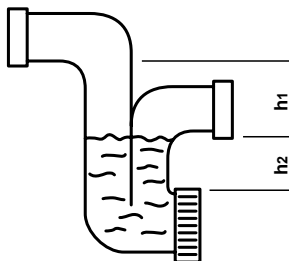

Сифон с шариком

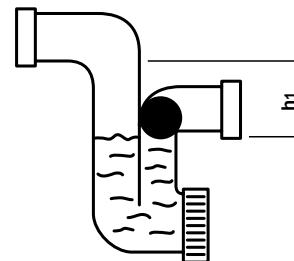

Тип устройства	h1 [мм]	h2 [мм]
HR95-080ЕС-Н	130	80
HR95-150ЕС-Н	130	80
HR95-250ЕС-Н	130	80
HR95-350ЕС-Н	130	80

Патрубок резервуара размещен на боку / по бокам вентиляционного устройства. К этому патрубку подсоедините сифон, ведущий к трубке или шлангу, который выходит в канализацию.

- Убедитесь, что устройство наклонено под углом 3° для обеспечения свободного оттока конденсата.

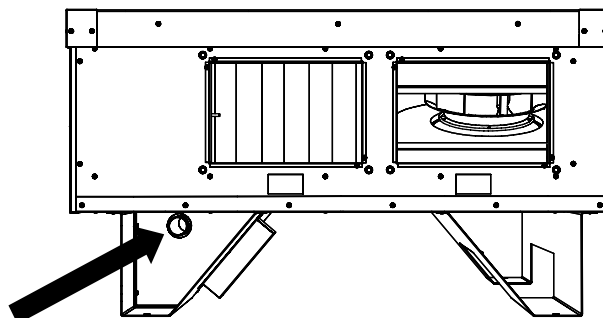

## 6. УСТАНОВКА

- проверьте, что на второй патрубок выхода сборника установлена пробка. Если это не так, устройство может быть повреждено!!!

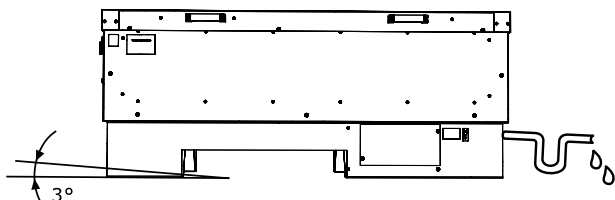

- Перед вводом в эксплуатацию заполните сифон водой!!! В ином случае устройство может быть залито и повреждено.

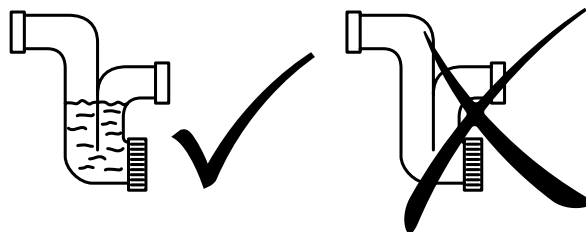

## 7. ПЕРВЫЙ ВВОД В ЭКСПЛУАТАЦИЮ

### ЧИТАЙТЕ ВНИМАТЕЛЬНО!

Перед первым вводом в эксплуатацию проверьте:

- что устройство хорошо закреплено к несущей конструкции
- что устройство правильно закрыто, что к каждому патрубку подсоединена трубка или установленные защищающие от дождя жалюзи для предотвращения контакта с каким-либо ротационным или нагревательным элементом
- что электрооборудование хорошо закреплено, включая заземление и защиту от постороннего запуска.
- правильно ли подсоединены все принадлежности
- что отведение конденсата правильно подсоединено к канализационной трубе (для устройства с охлаждением)

- что подключение исполнено в соответствии с указаниями в данной инструкции
- что внутри устройства не остался какой-либо предмет – это грозит поломкой устройства

### ВНИМАНИЕ!

- Любые вмешательства или доработки внутренних эл. подключений устройства запрещены и ведут к прекращению гарантии!
- Рекомендуем использовать поставляемые нами принадлежности. Если у Вас есть сомнения при использовании не оригинальных принадлежностей, обратитесь во 2VV.

# 7. ПЕРВЫЙ ВВОД В ЭКСПЛУАТАЦИЮ

## 7.1 ВКЛЮЧЕНИЕ

Включите устройство (Stand by) поворотом главного выключателя в положение I (включено). После включения главного выключателя включается дисплей управления и начинают считываться сервисные данные. Устройство будет готово к запуску только после полного завершения считывания.

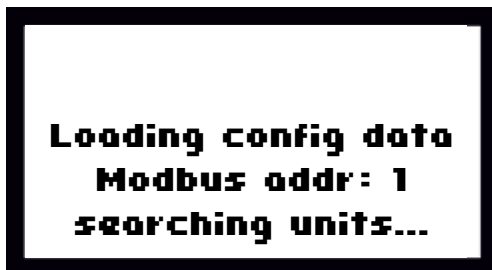
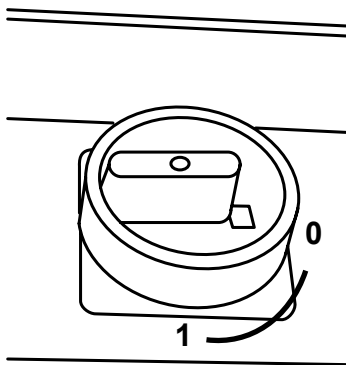

Дистанционное управления оборудовано контактным дисплеем - устройство управляется касанием символов, отображенных на дисплее.

**Включить**

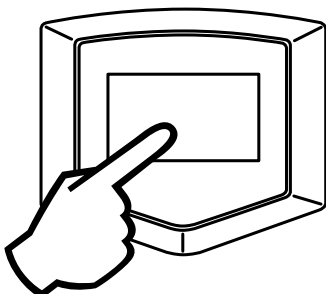

**Главный дисплей - включено**

Актуальное Программирование по времени Режим Ночная вентиляция

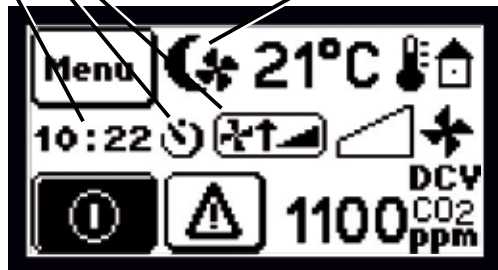

Размещение датчика температуры - датчик температуры в помещении (в дистанционном управлении) - датчик на выходе - датчик рециркуляции

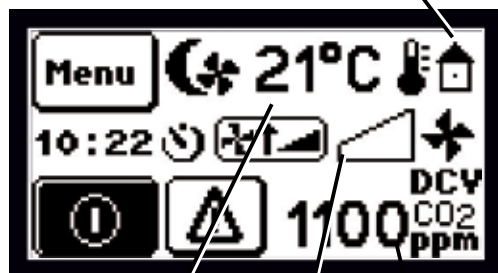

Актуальная температура на датчике температуры в помещении проток воздуха, измеренный в вентиляционном устройстве Актуальная концентрация CO<sub>2</sub>



Замкнутый противопожарный контакт - „СИГНАЛИЗАТОР ПОЖАРА“

# 7. ПЕРВЫЙ ВВОД В ЭКСПЛУАТАЦИЮ

## 7.2 УСТАНОВКА ТЕМПЕРАТУРЫ

(меню пользователя)

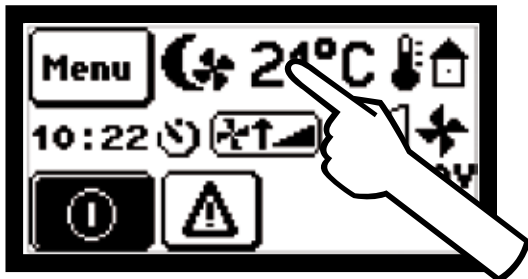

Актуальная температура на датчике температуры в помещении (размещенном в дистанционном управлении)

Размещение датчика температуры

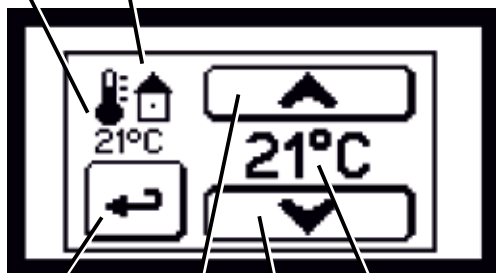

Подтвердить + назад

Повысить

Снизить

Диапазон 12–25°C

Отсутствие электрического нагревателя в блоке отображается в диалоговом окне:

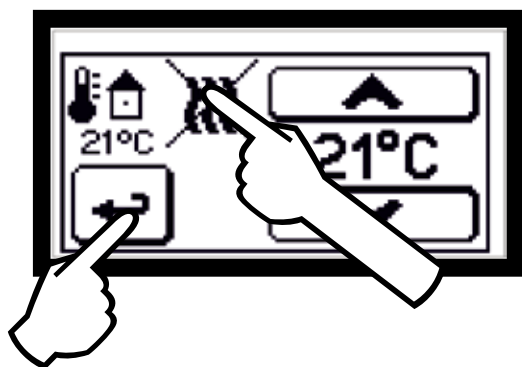

## 7.3 НАСТРОЙКА ПРОТОКА ВОЗДУХА

(меню пользователя)

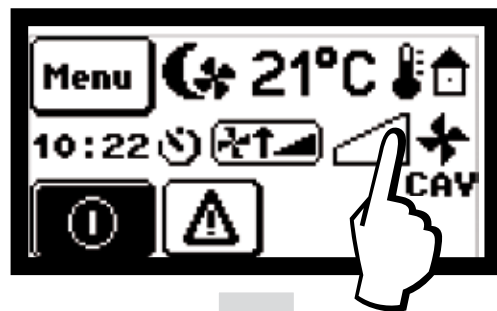

Действительный расход через устройство зависит от типа устройства и системы распределительных трубок.

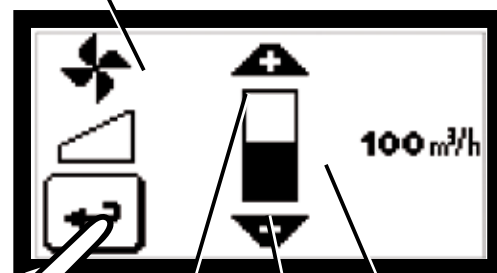

Подтвердить + назад

Повысить

Снизить

Диапазон (зависит от типа устройства и распределительных трубок)

## 7.4 ИНЫЕ ФУНКЦИИ И ИКОНЫ НА ДИСПЛЕЕ УПРАВЛЕНИЯ

(меню пользователя)

### 7.4-1 Установка даты и времени





## 7. ПЕРВЫЙ ВВОД В ЭКСПЛУАТАЦИЮ

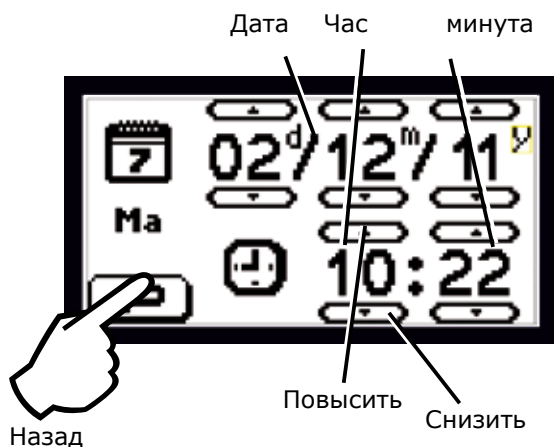

### 7.4-2 Активация режима BOOST

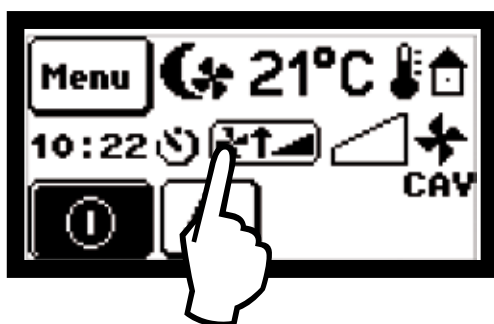

Повторным нажатием кнопки можно закончить режим BOOST и вернуться к первоначальному расходу воздуха.

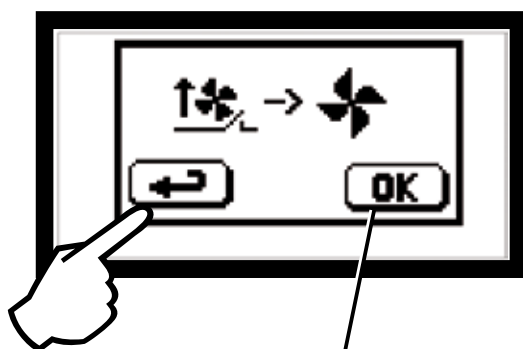

Назад

Подтвердить

BOOST

### 7.4-3 Программирование по времени



Программирование по времени может быть отменено только в процессе данного цикла. Прерывание будет продолжаться до начала следующего установленного цикла. Цикл можно полностью деактивировать в главном или сервисном меню, см. ниже.

### 7.4-4 Конец режима ночной вентиляции

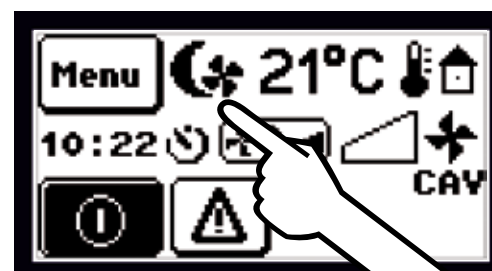

Режим ночного вентилирования может быть прерван, только если он выполняется в данный момент.

## 7. ПЕРВЫЙ ВВОД В ЭКСПЛУАТАЦИЮ

### 7.4-5 Режим датчика присутствия

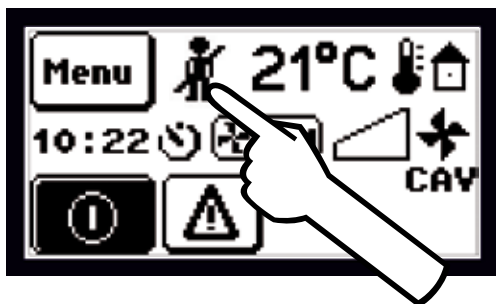

Режим работы с датчиком присутствия может быть прерван, только если он выполняется в данный момент.

### 7.4-6 Кнопка неисправностей

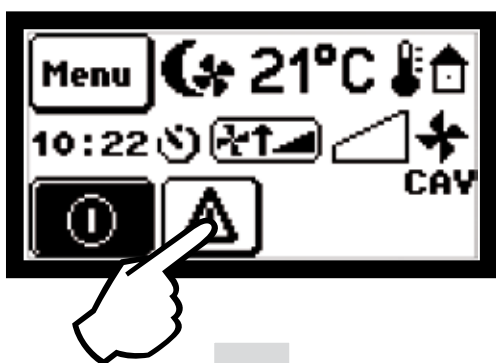

Выбор кнопки неисправностей отображает на дисплее соответствующее сообщение о неисправности.

### ЧИТАЙТЕ ВНИМАТЕЛЬНО!

- Описание самых частых неисправностей, их возможные причины и способ устранения повторно указан в главе 9.
- Если Вы не уверены как устранить неисправность, обратитесь к своему поставщику и сообщите ему заводской номер устройства, опишите поведение устройства и укажите значение, отображенное в сервисном меню 17.

### 7.4-7 Засорение фильтра



Индикация засорения фильтра над впускной ветвью



Индикация засорения фильтра в выпускном патрубке

Символ сам исчезнет после замены фильтра во впускной или выпускной ветви.

## 7. ПЕРВЫЙ ВВОД В ЭКСПЛУАТАЦИЮ

### 7.4-8 Управление устройством, осуществляемое единой управляющей системой АЗУС

#### ЧИТАЙТЕ ВНИМАТЕЛЬНО!

- Устройством невозможно управлять с панели управления, если оно управляется системой АЗУС
- В этом случае устройством невозможно управлять и с помощью дистанционного управления. Для получения более подробной информации о системе управления GTC/GTC обратитесь к поставщику этой системы.

### 7.4-9 Доступ в главное меню

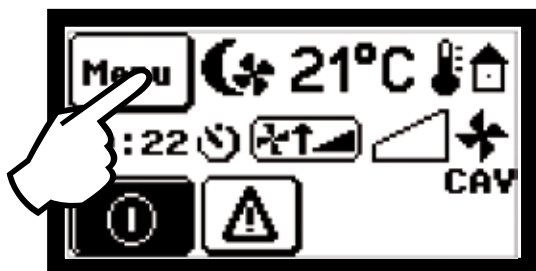

## 7.5 ГЛАВНОЕ МЕНЮ

(меню пользователя)

### 7.5-1 Установка языка коммуникации

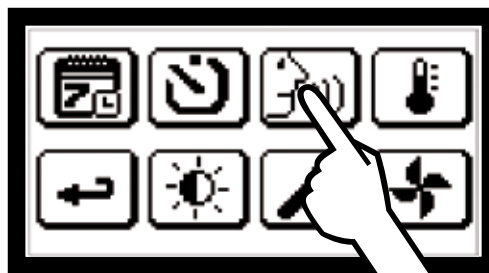

Подтвердить + назад

Выбор языка

### 7.5-2 Установка программирования по времени

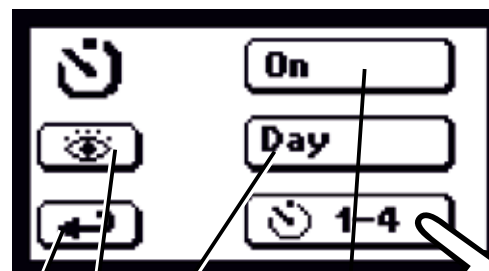

Подтвердить + назад

Настройка времени переключения

Дневное/недельное программирование

Включить/выключить программирование

Отображение времени переключения

# 7. ПЕРВЫЙ ВВОД В ЭКСПЛУАТАЦИЮ

## Отображение времени переключения

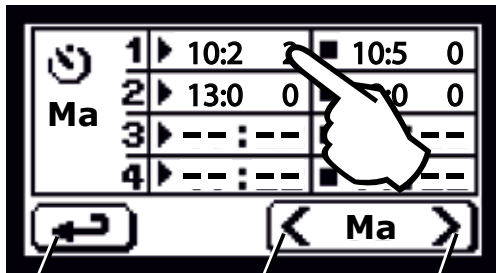

Подтвердить + назад      Предыдущий день      Следующий день

## Установка времени переключения

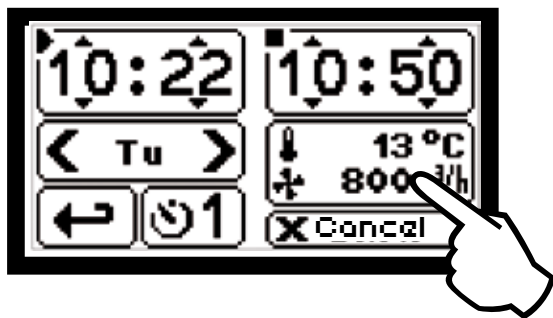

Если устройство работает в режиме автоматического управления потоком воздуха с режимом „MULTIZONE“ VAV, то может быть установлена только требуемая температура.

## Установка температуры и расхода воздуха

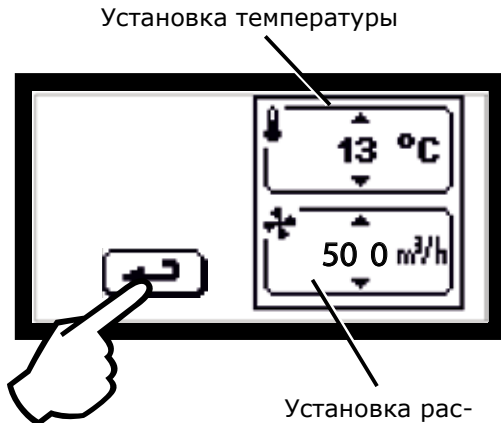

Подтвердить + назад



STD/CO<sub>2</sub> Если выбран этот режим, можно выбрать фиксированную или автоматическую настройку движения воздуха в зависимости от концентрации CO<sub>2</sub>. Максимальное достигаемое значение величины расхода воздуха в режиме CAV.

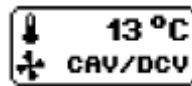

Для каждого установленного диапазона может быть выбран один из режимов функционирования:

- CAV, стандартный режим, установка потока воздуха и требуемой температуры
- DCV, режим аналогового входа, (CO<sub>2</sub>, CO<sub>2</sub> и внешнего входа), устройство настроит объем потока в зависимости от замеров, сделанных датчиком на входе
- DCV, устройство функционирует при постоянном давлении и переменном расходе.

## Пример функционирования переключения по времени

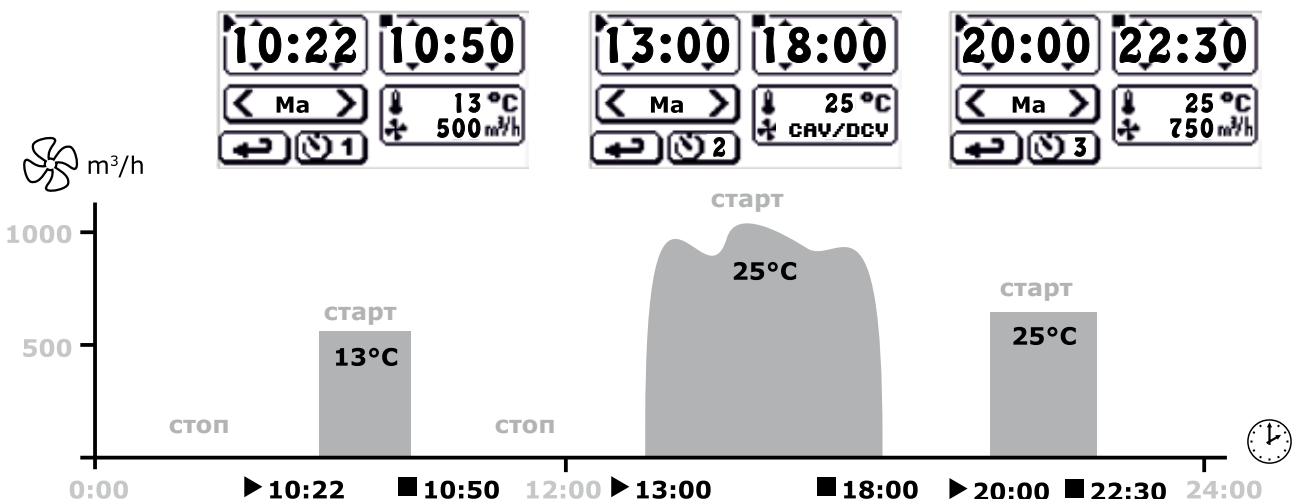

# 7. ПЕРВЫЙ ВВОД В ЭКСПЛУАТАЦИЮ

## 7.5-3 Установка яркости дисплея

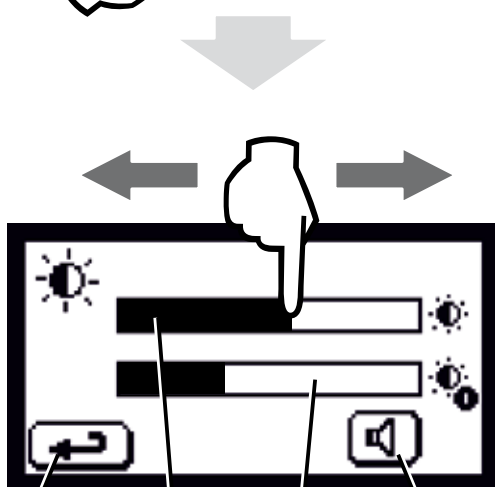

Подтвердить + назад

Яркость дисплея - при эксплуатации

Яркость дисплея - в режиме stand by

Звук кнопок вкл./выкл

## 7.5-4 Установка требуемой температуры



Актуальная температура на датчике регулятора

Размещение датчика температуры

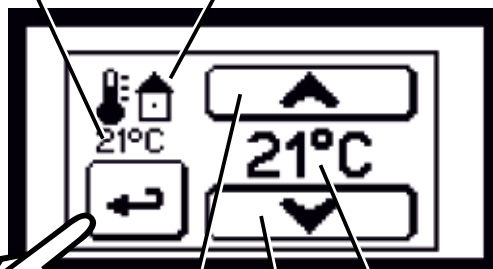

Подтвердить + назад

Повысить

Снизить

Диапазон 12-25°C

## 7.5-5 Настройка расхода воздуха

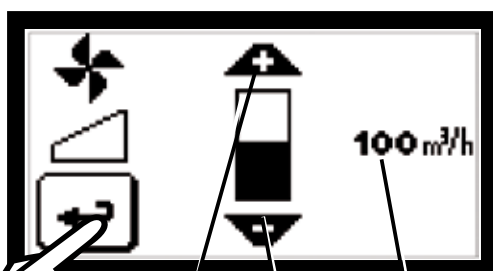

Подтвердить + назад

Повысить

Снизить

Диапазон (зависит от типа устройства и распределительных трубок)

# 7. ПЕРВЫЙ ВВОД В ЭКСПЛУАТАЦИЮ

## 7.5-6 Шаг назад

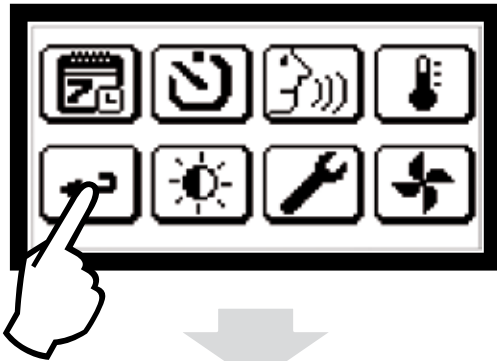

## 7.5-7 Доступ в главное меню



Назад      Удаление сервисного PIN      Подтвердить  
 Ввод сервисного PIN

## 7.6 УСТАНОВОЧНОЕ МЕНЮ

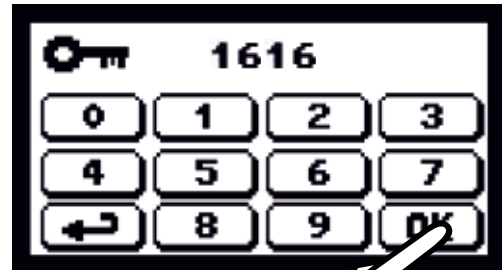

Подтвердить

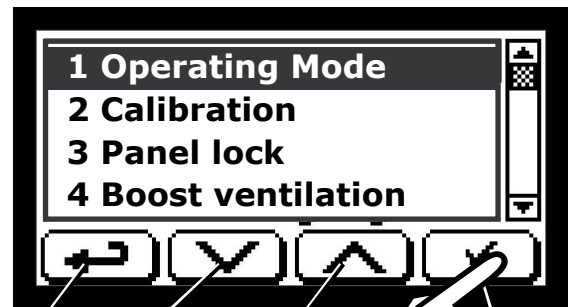

Назад      Следующий      Выбор  
 Предыдущий

### 7.6-1 Установочное меню – параметр № 1 Рабочая температура

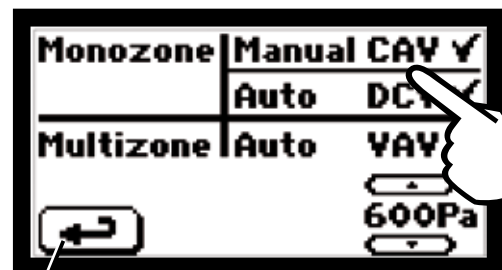

Подтвердить + назад

## 7. ПЕРВЫЙ ВВОД В ЭКСПЛУАТАЦИЮ

### Manual CAV

Выбор режима вентиляции CAV – постоянный расход воздуха (действует для одного помещения)

### Auto DCV

Производительность устройства управляется автоматически в зависимости от входа с бокового датчика (датчик CO<sub>2</sub>, Hg и т.д...). Производительность устройства автоматически возрастет, если повышается напряжение на входе в диапазоне 0-10В. Устройство работает на полную мощность, когда напряжение на входе достигнет 10 В.

### Auto VAV

Выбор режима вентиляции VAV – расход воздуха зависит от требуемой вентиляции в отдельных помещениях (рекомендуется для отдельных помещений). Производительность вентиляции регулируется автоматически так, чтобы давление во входной трубке за устройством было постоянно одинаковым. Производительность автоматически уменьшится, если подача воздуха в одно из вентилируемых помещений перекрыта.

### 7.6-2 Установочное меню – параметр № 2, калибровка

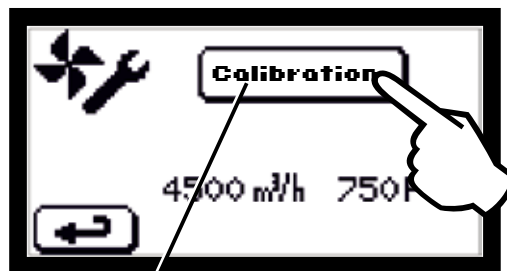
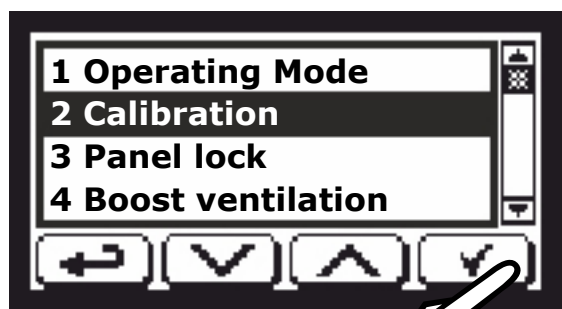

Назад

Запуск калибровки

исполняется калибровка устройства, подождите пожалуйста



Калибровка продолжается несколько минут, не отсоединяйте устройство и подождите автоматического завершения калибровки.

### 🔍 ЧИТАЙТЕ ВНИМАТЕЛЬНО!

- После подключения устройства выполните калибровку. Все контуры распределения должны быть закончены, заслонки открыты, чистые фильтры детали системы распределения должны находиться на своих местах. Во время фильтрации устройство определяет максимальную потерю давления при максимальной производительности вентиляции.
- Устройство работает неправильно, если во время калибровки не полностью укомплектованы распределительные трубы, перекрыты заслонки и т.п.



Ручное CAV

# 7. ПЕРВЫЙ ВВОД В ЭКСПЛУАТАЦИЮ

## 7.6-3 Установочное меню - параметр № 3 Замыкание управления

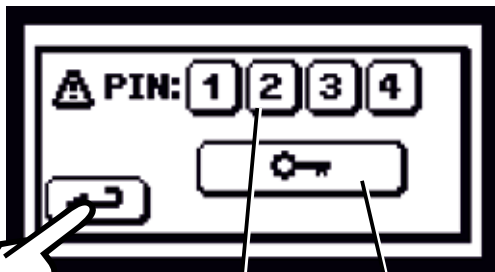
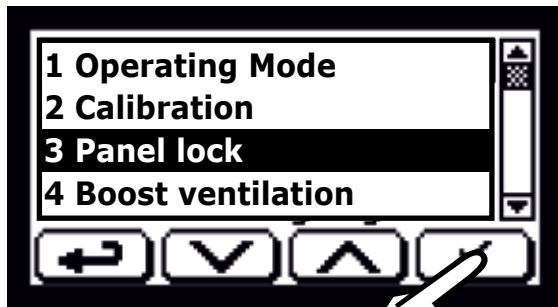

Подтвердить + назад

Изменение PIN

Активировать/ деактивировать PIN

### ЧИТАЙТЕ ВНИМАТЕЛЬНО!

- PIN будет запрашиваться при каждом изменении параметров. Устройство невозможно включить и выключить без ввода PIN.

## 7.6-4 Установочное меню - параметр № 4, режим вентиляции Boost

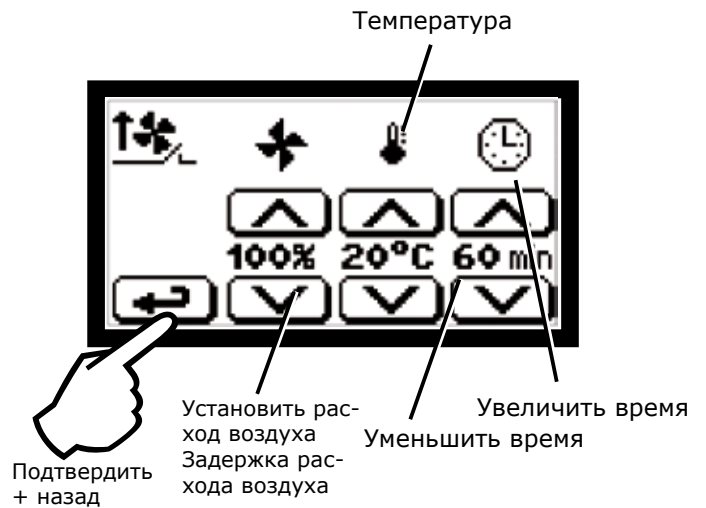
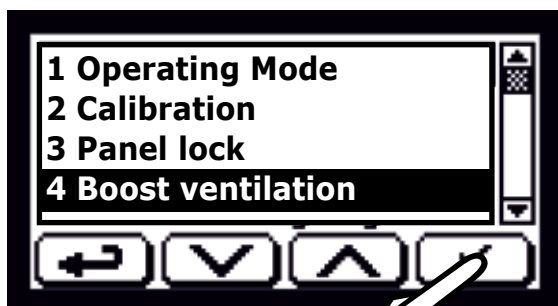

Подтвердить + назад

Установить расход воздуха  
Задержка расхода воздуха

Уменьшить время  
Увеличить время

Настройка BOOST не совместима с режимом Multizone.

После активации режима Boost (активация возможна на главном дисплее) устройство работает с установленной скоростью в течение установленного времени.

## 7.6-5 Меню Pressense sensor (Датчик движения)

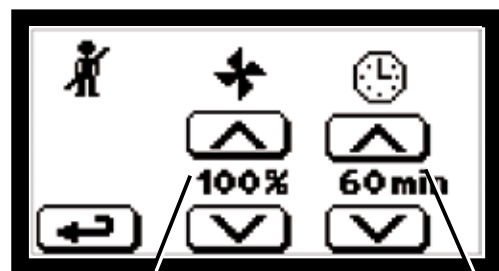
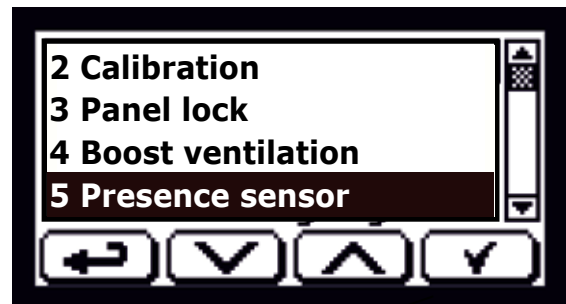

Расход воздуха

задержка

После замыкания контакта (= отсутствие людей) и по истечении установленного времени устройство вернётся в нормальный рабочий режим. В режиме Pressense sensor (Датчик движения) невозможно регулировать температуру. Примечание: Pressense sensor (Датчик движения) (входит в комплект принадлежностей), который предоставляет France Air, уже отлажен. Поэтому нет необходимости устанавливать задержку.



## 7. ПЕРВЫЙ ВВОД В ЭКСПЛУАТАЦИЮ

### 7.6-6 Ночная вентиляция

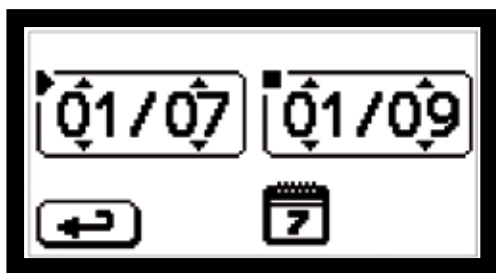
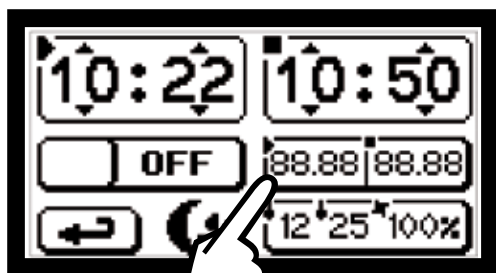
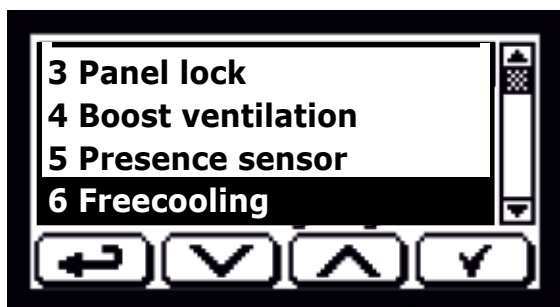

Время, в течение которого разрешена ночная вентиляция

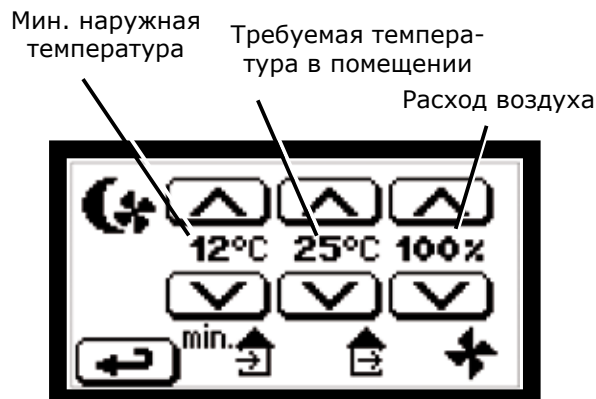

Установка температур для запуска ночной вентиляции (когда этот режим выбран)

Если соблюдены указанные выше условия, обтекание открывается на 100%.

### 7.6-7 Установочное меню - параметр № 7, лимиты T °

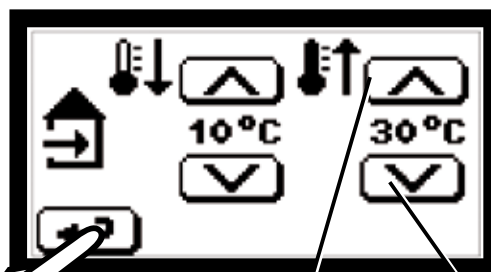
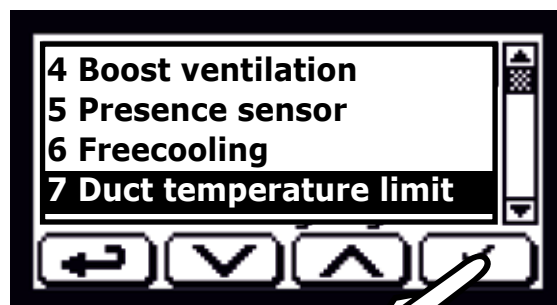

Подтвердить + назад

Повысить Снизить

Установка максимальной и минимальной температуры движущегося воздуха. Данная настройка не влияет на устройства без отопления.

# 7. ПЕРВЫЙ ВВОД В ЭКСПЛУАТАЦИЮ

## 7.6-8 Меню инсталляции, параметр № 8, PID константа - не изменять

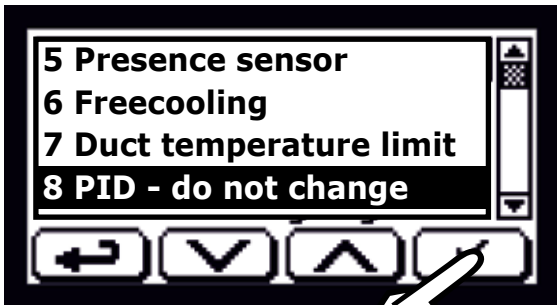

Не изменяйте эти параметры!

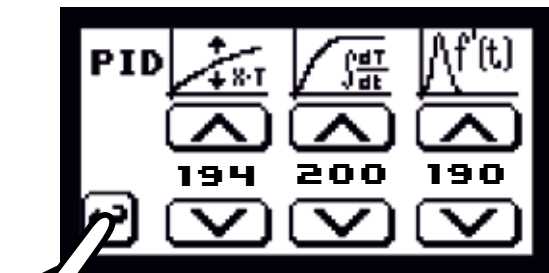

Подтвердить + назад

Установка характеристик регулирования. Если регулирование не постоянное или переменное, данная настройка может быть исполнена только после консультации с производителем.

## 7.6-9 Установочное меню - параметр № 9, Выбор датчика T°

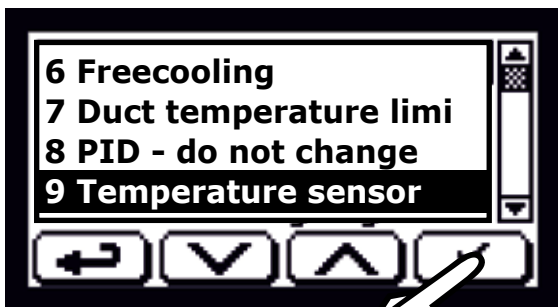

Подтвердить + назад

Настройка регулирования работает так, чтобы была достигнута требуемая температура датчика и она поддерживалась постоянно.

## 7.6-10 Установочное меню - параметр № 10, колебания в сети

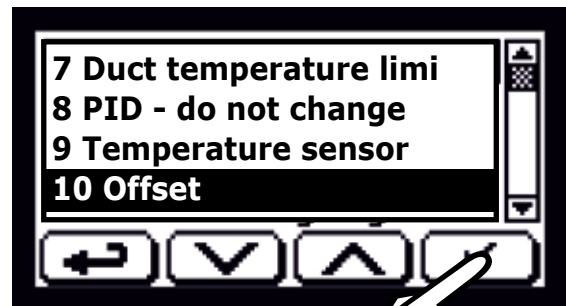

Подтвердить + назад

## 7. ПЕРВЫЙ ВВОД В ЭКСПЛУАТАЦИЮ

Если Вам необходима вентиляция с избыточным давлением или разрежением, можно установить постоянную разницу мощности между вентилятором впуска и выпуска. Приведенная ниже настройка и рисунки связаны с расходом воздуха при высокой производительности вентиляции.

### 7.6-11 Установочное меню – параметр № 11, режим тестирования

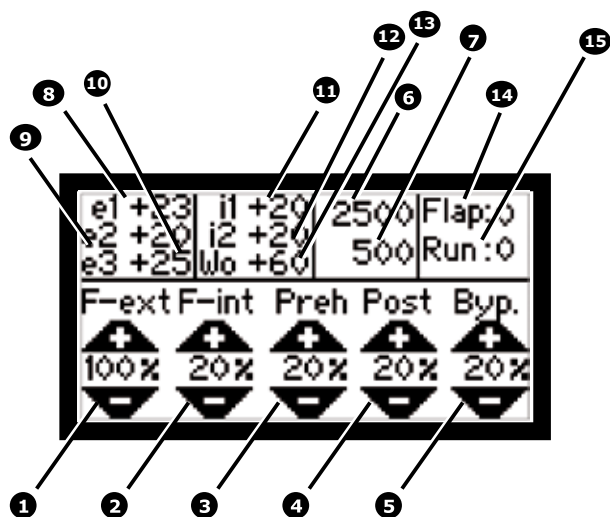
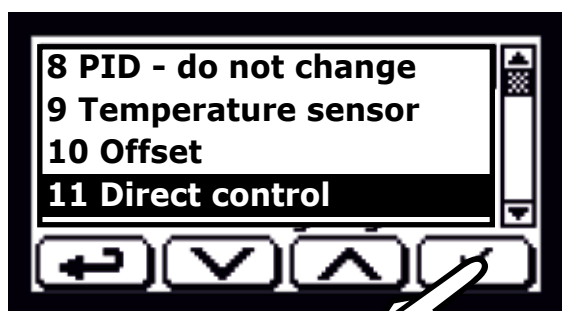

- ❶ Настройка расхода воздуха через вентилятор
- ❷ Настройка расхода воздуха через вентилятор аспирации
- ❸ Настройка величины предварительного нагрева (не входит в комплект поставки)
- ❹ Настройка мощности отопления (если входит в комплект электрический нагреватель).
- ❺ Настройка открытия обтекания (0% - обтекание перекрыто, 100% обтекание открыто.
- ❻ Расход на выходе
- ❼ Расход на входе
- ❽ Датчик температуры свежего воздуха (T-EXT1) (если подключен предварительный нагрев, то речь идёт о температуре после предварительного нагрева).
- ❾ Датчик выхода из теплообменника (T-EXT2)
- ❿ Датчик обдува (T-EXT3)
- ⓫ Датчик рециркуляции (T-INT1)
- ⓬ Датчик предотвращения замерзания (T-INT2)
- ⓭ Температура воды
- ⓮ Открытие заслонок (0 – закрыто, 1 – открыто)
- ⓯ Отображение функционирования устройства (0 – OFF, 1 – ON)

Данные параметры не сохраняются и предназначены для настройки устройства после подключения и для проверки функционирования.

### 7.6-12 Установочное меню – параметр № 12, Выбор датчика AQS

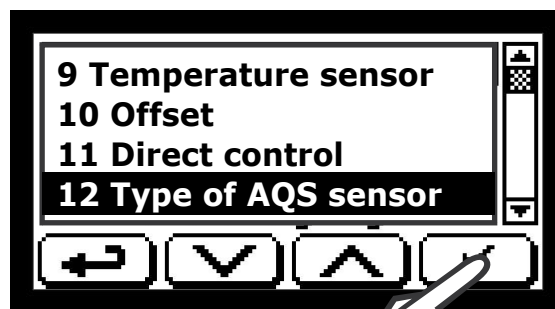

# 7. ПЕРВЫЙ ВВОД В ЭКСПЛУАТАЦИЮ

Тип датчика CO<sub>2</sub> используемый и утверждённый AF: 0-1100 ppm

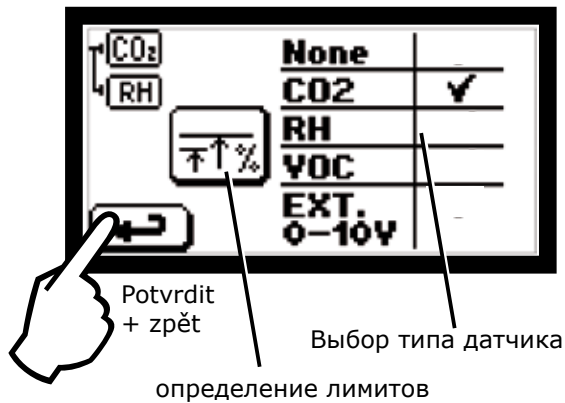

## ЧИТАЙТЕ ВНИМАТЕЛЬНО!

- Выберите тип датчика, подключенного к устройству. Выберите „Нет“, если к устройству не подключены датчики. Если соответствующие параметры не установлены, устройство может сообщить об ошибке и не будет функционировать правильно.
- Если устройство имеет несколько датчиков скорости, то для настройки скорости используется самое большое значение

### 7.6-13 Рабочий лимит байпаса

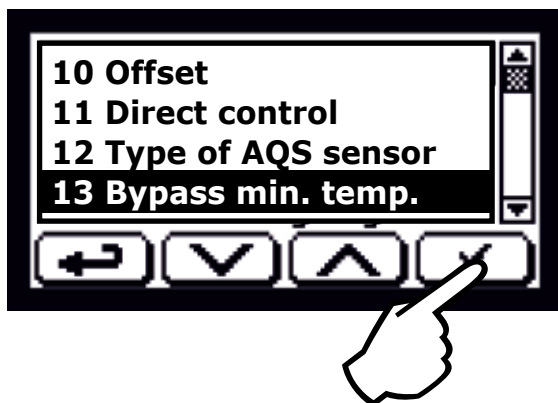

Минимальная наружная температура, от которой разрешается открыть байпас

Диапазон 0–20°C

### 7.6-14 Установочное меню – параметр № 14, ЭКОНОМИЯ

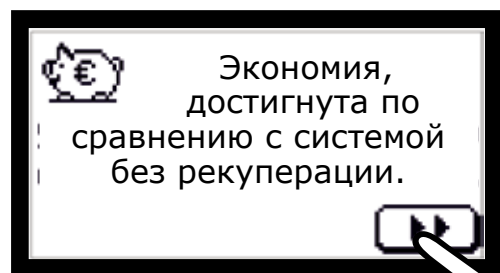
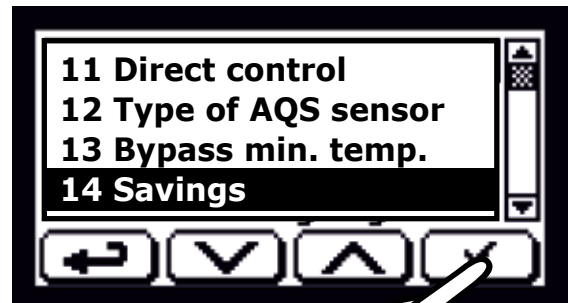

Отображение количества часов функционирования и достигнутой за это время экономии по сравнению с вентиляционной системой без рекуперации и экономичных двигателей. Цену энергии можно установить в сервисном меню 16, см. ниже



## 7. ПЕРВЫЙ ВВОД В ЭКСПЛУАТАЦИЮ

### 7.6-15 Установочное меню - параметр № 15, цена энергии

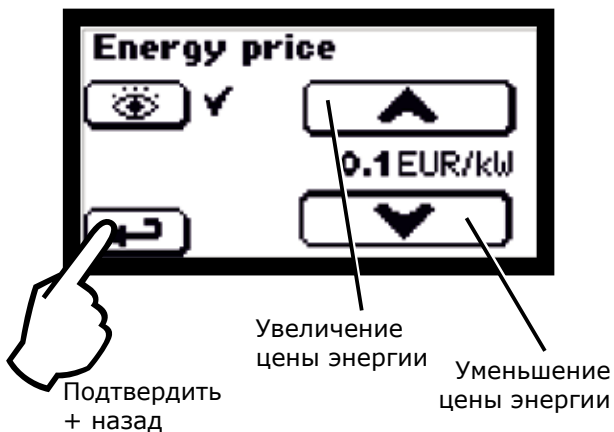
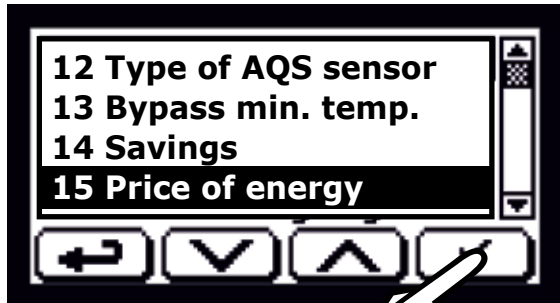

Установка цены энергии важна для расчёта действительной экономии по сравнению с устройствами без рекуперации и экономичных двигателей. Повышение цены энергии не влияет на экономию, достигнутую за предыдущий период.

### 7.6-16 Установочное меню - параметр № 16, Пожар

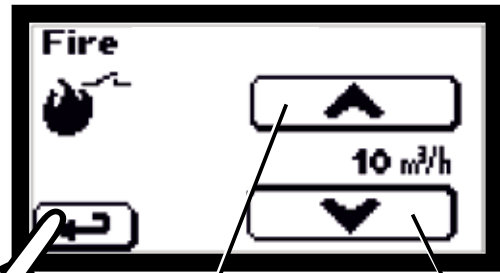
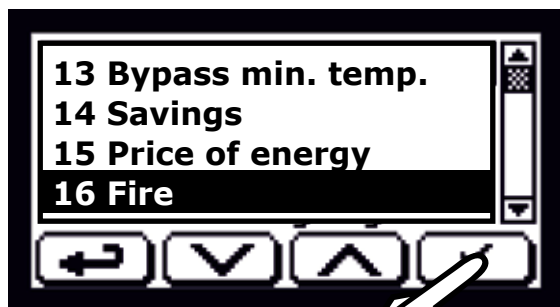

Назад

Увеличить расход воздуха

Уменьшить расход воздуха

Установка производительности устройства, когда замкнут контакт определения пожара.

### 7.6-17 Установочное меню - параметр № 17, заводская настройка

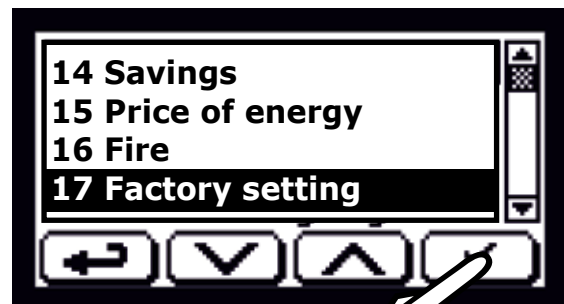

Назад

Вернуть заводскую настройку

Вернуть все параметры заводской настройки

# 7. ПЕРВЫЙ ВВОД В ЭКСПЛУАТАЦИЮ

## 7.7 Информация о меню

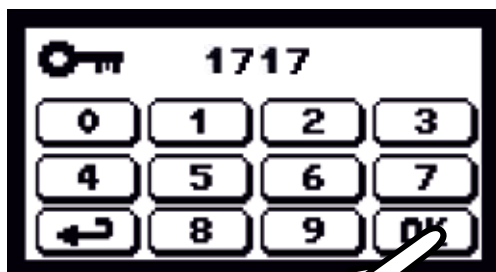

Подтвердить

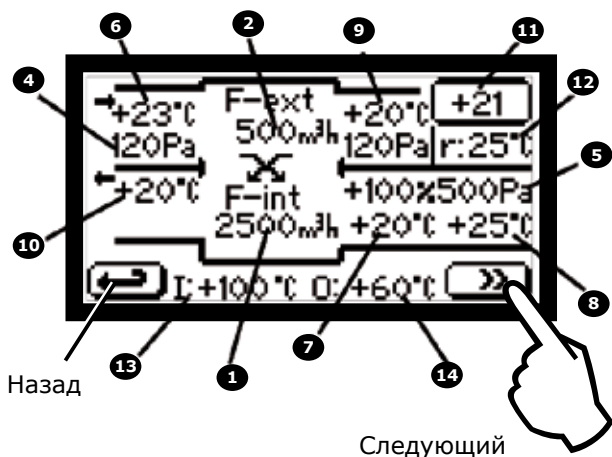

Назад

Следующий

- ❶ Расход воздуха через устройство - выход
- ❷ Расход воздуха через устройство - впуск
- ❸ Потеря давления на фильтре - выпуск
- ❹ Потеря давления на фильтре - впуск
- ❺ Общая мощность в трубках за вентиляционным устройством
- ❻ Датчик температуры свежего воздуха (T-EXT1) (если подключен предварительный нагрев, то речь идёт о температуре после предварительного нагрева).
- ❼ Датчик выхода из теплообменника (T-EXT2)
- ❽ Датчика обдува (T-EXT3)
- ❾ Датчик рециркуляции (T-INT1)
- ❿ Датчик предотвращения замерзания (T-INT2)
- ⓫ Температура в помещении (датчик в корпусе управления)
- ⓫ Требуемая температура
- ⓬ Температура воды на входе
- ⓬ Температура воды на выходе

В этом меню нет параметров для настройки и корректировки. Отображение отдельных параметров зависит от типа устройства и принадлежности - не обязательно отображаются все параметры.

Дата производства устройства  
- день/месяц/год

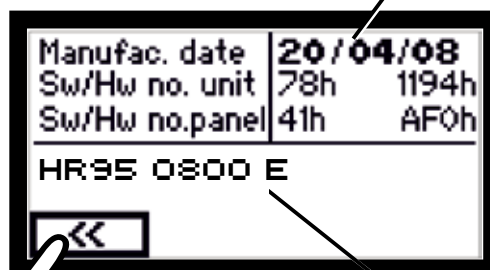

Предыдущий

Тип устройства

## 8. УХОД

### 8.1 ЗАМЕНА ФИЛЬТРА

#### ТЕХНИЧЕСКАЯ ПОДДЕРЖКА

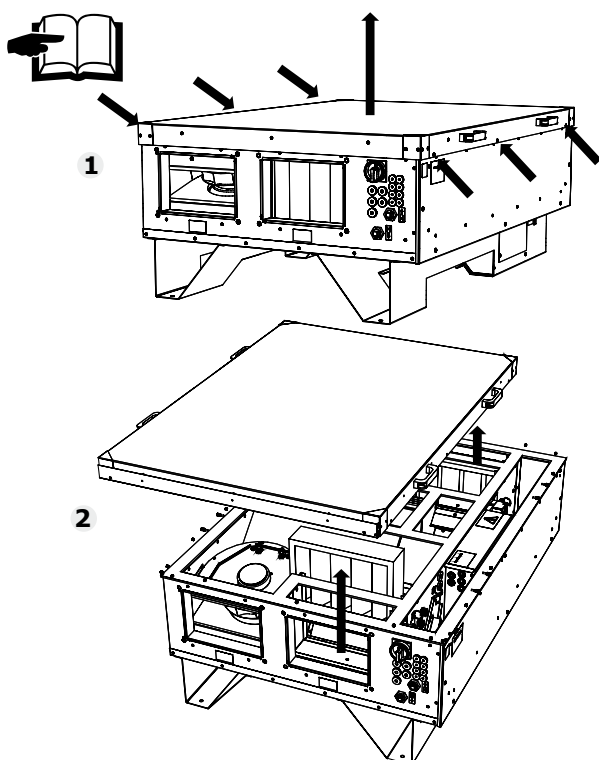

- 1) Отверните крышку
- 2) Замените воздушный фильтр
- 3) Данные о типах запасных частей

Тип устройства	Код 2VV	
	Фильтры	
	G4	F5
HR95-080EC-H	FILTR-HR95-H0800 D4	FILTR-HR95-H0800 D5
HR95-150EC-H	FILTR-HR95-H1500 D4	FILTR-HR95-H1500 D5
HR95-250EC-H	FILTR-HR95-H2500 D4	FILTR-HR95-H2500 D5
HR95-350EC-H	FILTR-HR95-H3500 D4	FILTR-HR95-H3500 D5

	размеры фильтра
HR95-080EC-H	390x280x96mm
HR95-150EC-H	682x320x96mm
HR95-250EC-H	902x410x96mm
HR95-350EC-H	960x572x96mm

#### ЧИТАЙТЕ ВНИМАТЕЛЬНО!

- Иконка предупреждения исчезнет сама



#### ВНИМАНИЕ!

Производительность устройства может уменьшиться и вентилятор может быть поврежден, если фильтр не заменяется или не очищается соответствующим образом.

### 8.2 ИНТЕРВАЛЫ ОЧИСТКИ ВЕНТИЛЯЦИОННОГО УСТРОЙСТВА

#### ВАМ ПОТРЕБУЕТСЯ

- внутренний шестигранный ключ 3 мм
- пылесос
- щетка
- ткань
- нейтральное чистящее средство (мыльная вода)

Рекомендуем устройство контролировать и чистить один раз в пол-года, однако интервалы необходимо адаптировать к конкретным условиям эксплуатации. Рекомендуем один раз в год тщательно очистить устройство.

Если устройство не используется длительное время, рекомендуем его включить на один час раз в пол-года.

Отверните контрольную крышку / крышки. Перед отворачиванием крышки убедитесь в её весе чтобы она не упала и нанесла Вам травму.

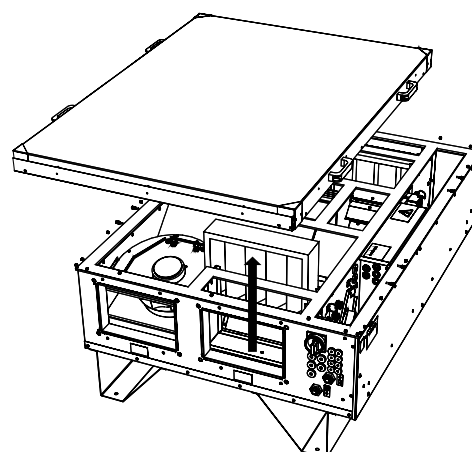

Очистите вентиляционное устройство пылесосом, щеткой, тканью и мыльной водой.

Не используйте для очищения вентиляционного устройства острые предметы, агрессивные химикаты, растворители, абразивные чистящие средства, воду под давлением, сжатый воздух, пар.

## 9. УСТРАНЕНИЕ НЕИСПРАВНОСТЕЙ

### ⚠ ВНИМАНИЕ!

- До начала и во время проведения технического обслуживания устройство должно быть отключено от эл. сети, выключатель замкнут на замок, сервисный выключатель в положении 0 (выключено).
- Не начинайте ремонт если Вы не уверены или не знаете точный порядок его проведения и обратитесь в специализированный сервис !!!

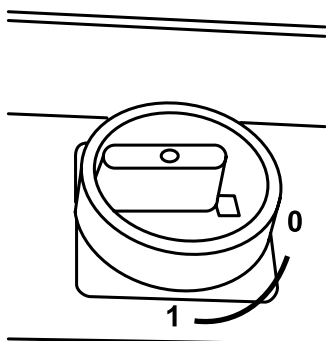

### ⚙ ТЕХНИЧЕСКИЕ ДАННЫЕ

- Неисправность обычно сигнализируется сообщением на дисплее, см. таблицу ниже.

Сообщения на дисплее	Поведение устройства	Возможная проблема	РЕШЕНИЕ
1-Неисправность нагревателя	Устройство не работает	Перегрев теплообменника	Проверьте, что воздух может свободно проходить через устройство, теплообменник охлаждается недостаточно.
		Поврежден датчик	Проверьте, что не поврежден датчик за отоплением.
		Сработал предохранитель вентилятора на эл. плате.	Установите возможную причину срабатывания предохранителя, замените предохранитель.
2-Неисправность конденсации	Устройство не работает	Высокий уровень конденсата в устройстве	Проверьте, что сифон подключен патрубку бака для конденсата, состояние подключения и если сифон заполнен водой.  Если у бака два патрубка, второй патрубок должен быть закрыт пробкой.  Проверьте проходимость трубки конденсата и что устройство размещено в такой позиции, которая позволяет конденсату вытекать.
3-Неисправность вентилятора обдува	Устройство не работает	Перегрев впускной вентилятор	Установите причину перегрева двигателя: неисправность подшипника, короткое замыкание, повышенное потребление тока, свободная ступица вентилятора (вращается вхолостую).... Не подключайте устройство без устранения неисправности.
		Неисправность термоконтакта впускного вентилятора.	Проверьте проводимость проводки термоконтакта двигателя или отсутствие перегрева двигателя.
4-Неисправность вентилятора	Устройство не работает	Сработал предохранитель вентилятора на эл. плате	Установите возможную причину срабатывания предохранителя, замените предохранитель.
		Перегрев впускной вентилятор	Установите причину перегрева двигателя: неисправность подшипника, короткое замыкание, повышенное потребление тока, свободная ступица вентилятора (вращается вхолостую).... Не подключайте устройство без устранения неисправности.
		Неисправность термоконтакта впускного вентилятора.	Проверьте проводимость проводки термоконтакта двигателя или отсутствие перегрева двигателя.
		Сработал предохранитель вентилятора на эл. плате	Установите причину срабатывания предохранителя, замените предохранитель.



## 9. УСТРАНЕНИЕ НЕИСПРАВНОСТЕЙ

5-Неисправность управления	Устройство не работает	Поврежден напорный выключатель или эл. плата	Проверьте и при необходимости замените кабели датчиков давления. Если приводы в хорошем состоянии, замените эл. плату управления.
6 Неисправность датчика свежего воздуха	_____	Неисправность датчика наружной температуры (температура после предварительного нагрева - если он установлен)	Проверьте подключение датчика к клеммной сборке управления. Замените датчик при наличии видимых признаков повреждения или если он показывает температуру, которая отличается от действительной более чем на $\pm 3^{\circ}\text{C}$ .
7 Неисправность датчика на выходе из теплообменника (T-EXT2)	_____	Неисправность датчика температуры свежего воздуха за рекуперацией	Проверьте подключение датчика к клеммной сборке управления. Замените датчик при наличии видимых признаков повреждения или если он показывает температуру, которая отличается от действительной более чем на $\pm 3^{\circ}\text{C}$ .
8-Неисправность на обдуве (T-EXT3)	_____	Неисправность датчика температуры свежего воздуха, выдуваемого в помещение	Проверьте подключение датчика к клеммной сборке управления. Замените датчик при наличии видимых признаков повреждения или если он показывает температуру, которая отличается от действительной более чем на $\pm 3^{\circ}\text{C}$ .
9 Неисправность датчика рециркуляции (T-INT1)	_____	Неисправность датчика температуры свежего воздуха, отводимого из помещения	Проверьте подключение датчика к клеммной сборке управления. Замените датчик при наличии видимых признаков повреждения или если он показывает температуру, которая отличается от действительной более чем на $\pm 3^{\circ}\text{C}$ .
10-Неисправность датчика теплообменника для предотвращения замерзания (T-INT2)	_____	Неисправность датчика защиты рекуперации от неисправностей	Проверьте подключение датчика к клеммной сборке управления. Замените датчик при наличии видимых признаков повреждения или если он показывает температуру, которая отличается от действительной более чем на $\pm 3^{\circ}\text{C}$ .
11 Неисправность датчика температуры воды на входе	_____	Неисправность датчика температуры воды на входе воды	Проверьте что датчик подключен. Температура воды на входе меньше $22^{\circ}\text{C}$
12 Неисправность датчика температуры воды на выходе	_____	Неисправность датчика температуры воды на выходе	Проверьте что датчик подключен. Температура воды в обратной ветви меньше $13^{\circ}\text{C}$
14 Неисправность датчика AQS (датчик качества воздуха)	_____	Неисправность датчика AQS качества воздуха	Проверьте что датчик подключен. Измерена слишком низкая концентрация $\text{CO}_2$
15 Сообщение о засорении выходного фильтра	_____	_____	
16 Сообщение о засорении фильтра рециркуляции	_____	_____	
	Устройство невозможно включить	Нарушена подача воздуха	Проверьте наличие питания выходного устройства.
		Плохо подключен кабель питания.	Проверьте подключение кабелей питания к устройству.
		Сервисный выключатель в положении 0.	Проверьте, что сервисный выключатель на корпусе управления находится в позиции I (включено).
		Сработал предохранитель вентилятора на эл. плате	Замените предохранитель на электронной плате.
	Вентиляционное устройство отключило главный защитный автомат.	Сбой эл. питания или параметры эл. питания не соответствуют.	Измерьте значение напряжения на клеммах главного привода в корпусе управления.
		Параметры защитного автомата не соответствуют данным на табличке.	Проверьте, что тип и параметры используемого защитного автомата соответствуют данным на табличке.
		Короткое замыкание эл. оборудования	Проверьте эл. подключения и возможные короткие замыкания в управлении, двигателях, предварительном нагреве, кабеле питания или в подключенных внешних устройствах.
	Устройство шумное, вибрирует	Засорены воздушные фильтры.	Проверьте, что воздушные фильтры не засорены. Если фильтры засорены и на дисплее дистанционного управления не появилось предупреждение об их засорении, установите новые фильтрующие элементы.
		Привод или выход воздуха засорен	Проверьте проходимость привода или выхода (засорены впускные пластины или распределительные трубы, закрыты заслонки и т.п.).
	Устройство издает металлические звуки	Отломалась лопасть вентилятора или был поврежден подшипник двигателя	Проверьте, что вентилятор вращается свободно. Если это не так - замените его.
	Из устройства распространяется запах.	Некоторые детали перегреты.	Проверьте состояние эл. оборудования, изоляции, отопления и двигателя.
		Горит пыль, скопившаяся на эл. нагреве.	Это явление возникает в начале отопительного сезона. Если фильтры очищаются правильно, слой пыли будет тонким и запах быстро исчезнет. Если фильтры не очищены или демонтированы, возможно возгорание пыли в предварительном нагреве или в отоплении.

## 9. УСТРАНЕНИЕ НЕИСПРАВНОСТЕЙ

Размещение предохранителей на электронной плате.

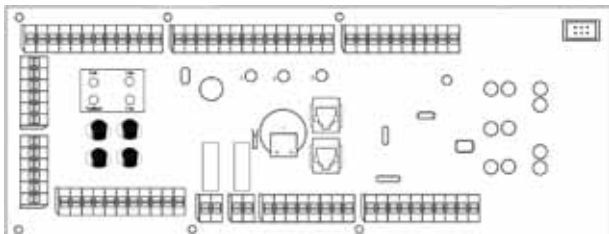

- ❶ Предохранитель принадлежностей (нагреватель, сервоприводы)
- ❷ Предохранитель электронной платы
- ❸ Предохранитель впускного вентилятора
- ❹ Предохранитель вытяжного вентилятора

Тип устройства	Предохранитель № 1		Предохранитель № 2	
	Размеры	Значение	Размеры	Значение
HR95-080EC-H	T1A/250V	5x20	T250mA/250V	5x20
HR95-150EC-H	T1A/250V	5x20	T250mA/250V	5x20
HR95-250EC-H	T1A/250V	5x20	T250mA/250V	5x20
HR95-350EC-H	T1A/250V	5x20	T250mA/250V	5x20

Тип устройства	Предохранитель № 4		Предохранитель № 3	
	Размеры	Значение	Размеры	Значение
HR95-080EC-H	T5A/250V	5x20	T5A/250V	5x20
HR95-150EC-H	T5A/250V	5x20	T5A/250V	5x20
HR95-250EC-H	T5A/250V	5x20	T5A/250V	5x20
HR95-350EC-H	T5A/250V	5x20	T5A/250V	5x20

### ЧИТАЙТЕ ВНИМАТЕЛЬНО!

- В случае сбоя эл. питания и последующего восстановления напряжения в сети устройство вернётся в состояние, в котором оно было перед сбоем. Устройство всегда помнит состояние функционирования и все настройки.

Если Вам не удастся установить причину неисправности или устранить её, или для ремонта необходимо вмешиваться в конструкцию устройства, обратитесь в авторизованный сервис.

## 10 СЕРВИС

### 10.1 ЕСЛИ ВАМ НЕ УДАЕТСЯ УСТРАНИТЬ НЕИСПРАВНОСТЬ

Если Вам не удастся устранить неисправность, обратитесь к поставщику.

#### ЧИТАЙТЕ ВНИМАТЕЛЬНО!

- Для быстрого устранения неисправности подготовьте, пожалуйста, следующие данные:
  - данные о типе изделия
  - заводской номер
  - продолжительность работы
  - использованные принадлежности
  - размещение устройства
  - условия подключения (включая электрические)
  - подробное описание неисправности и шаги, которые Вы предприняли для её устранения

### 10.2 ПРЕКРАЩЕНИЕ ЭКСПЛУАТАЦИИ ИЗДЕЛИЯ - ЛИКВИДАЦИЯ

Перед ликвидацией сделайте дальнейшую эксплуатацию изделия невозможной. Старые устройства также содержат материалы, которые могут быть повторно использованы. Сдайте их в пункты приёма вторсырья.

Лучше сдать изделие на ликвидацию в специализированный центр, тем самым снова могут быть использованы перерабатываемые материалы. Не подлежащие вторичной переработке части сдайте в соответствующие пункты приёма отходов.

Материалы должны ликвидироваться в соответствии с действующими национальными инструкциями и директивами.

## 11. ПРИНАДЛЕЖНОСТИ

Оригинальные принадлежности для подключения к устройству ALFA 95:

Тип устройства	Тип предварительного нагрева	Фильтрующая пластина		Адаптер четырёхугольный / круглый
		G4	F5	
HR95-080EC-H	EOKO-250-3,0-3-D	FILTR-HR95-H0800 D4	FILTR-HR95-H0800 D5	PR-O-0300X200-D250-L150
HR95-150EC-H	EOKO-355-7,5-3-D	FILTR-HR95-H1500 D4	FILTR-HR95-H1500 D5	PR-O-0500X250-D315-L250
HR95-250EC-H	EOKO-400-7,5-3-D	FILTR-HR95-H2500 D4	FILTR-HR95-H2500 D5	PR-O-0600X300-D400-L300
HR95-350EC-H	EOKO-560-12,0-3-D	FILTR-HR95-H3500 D4	FILTR-HR95-H3500 D5	PR-O-0700X400-D500-L400

Тип устройства	Заслонки с сервоприводом	Датчик CO <sub>2</sub>	Датчик CO <sub>2</sub> в системе труб	Датчик относительной влажности в системе труб
HR95-080EC-H	MLKS-300200-04N1-0	CI-EE80-2CT3/T55	CI-EE85-2C32	CI-LCN-FTK140VV
HR95-150EC-H	MLKS-500250-04N1-0	CI-EE80-2CT3/T55	CI-EE85-2C32	CI-LCN-FTK140VV
HR95-250EC-H	MLKS-600300-04N1-0	CI-EE80-2CT3/T55	CI-EE85-2C32	CI-LCN-FTK140VV
HR95-350EC-H	MLKS-700400-04N1-0	CI-EE80-2CT3/T55	CI-EE85-2C32	CI-LCN-FTK140VV

## 12. ЗАКЛЮЧЕНИЕ



Для правильной и безопасной эксплуатации кондиционирующего устройства необходимо прочесть данную инструкцию и руководствоваться приведенными указаниями.

При любых вопросах или пожеланиях пояснить некоторые вопросы обратитесь, пожалуйста, в наш торговый отдел или отделение технической поддержки.

### Адрес

**2VV, s.r.o.,  
Подебрадска 289,  
530 09 Пардубице,  
Чешская Республика**

### Internet

**<http://www.2vv.cz>**

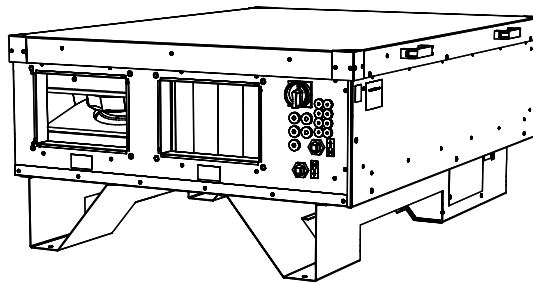

PARTNER IN VENTILATION