



RU

# *VENUS*



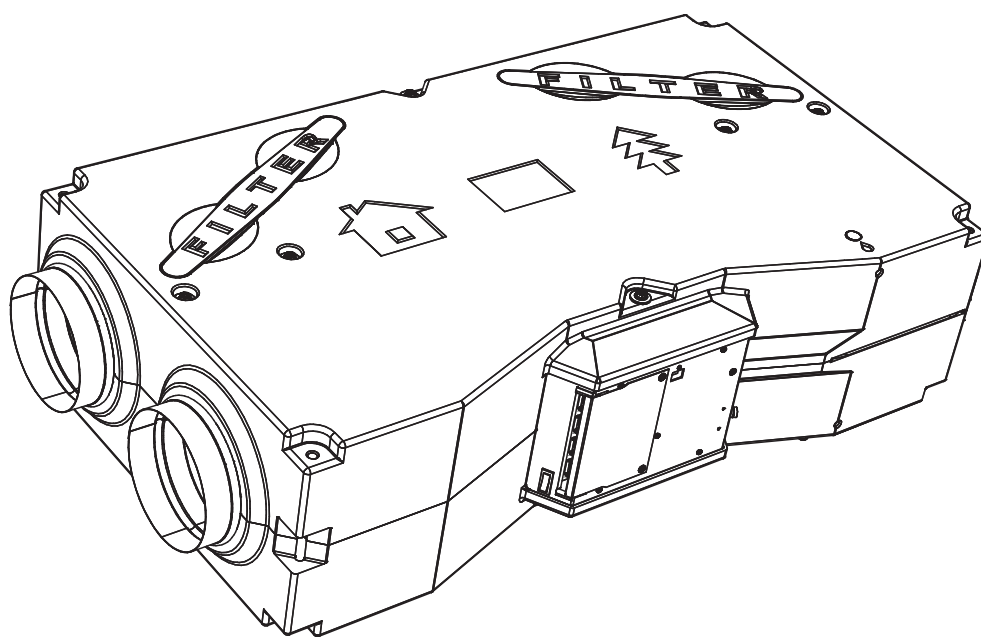

## *Comfort версия*

УСТАНОВКА, ЭКСПЛУАТАЦИЯ  
И ОБРАЩЕНИЕ



# 1. ПЕРЕД НАЧАЛОМ УСТАНОВКИ

В тексте инструкции по эксплуатации можно найти следующие условные обозначения. В таблице ниже приведены эти условные обозначения и их значение:

Условное обозначение	Значение
 <b>ВНИМАНИЕ!</b>	Предостережение или предупреждение
 <b>НЕ ЗАБУДЬТЕ!</b>	Важные инструкции
 <b>ВАМ ПОТРЕБУЕТСЯ</b>	Практические советы и информация
 <b>ТЕХНИЧЕСКИЕ ДАННЫЕ</b>	Подробная техническая информация
	Ссылки на другие разделы руководства



Внимательно прочтите раздел **о безопасной эксплуатации вентиляционного устройства** перед установкой, в котором приведены все инструкции по безопасной и надлежащей эксплуатации изделия.

Данное руководство включает необходимые инструкции для обеспечения правильной установки вентиляционного устройства. Внимательно прочтите все следующие далее инструкции перед установкой вентиляционного устройства! Производитель сохраняет за собой право внесения поправок, в том числе в техническую документацию до предварительного уведомления. Сохраните руководство для использования в будущем. Считайте руководство пользователя частью данного изделия.

## Заявление о соответствии



Декларацию о соответствии можно найти на нашем сайте [www.2vv.cz](http://www.2vv.cz).

## 2. СОЕДИНЕНИЯ

### 2.1 ПРОВЕРЬТЕ КУПЛЕННОЕ УСТРОЙСТВО

#### НЕ ПРОПУСТИТЕ!

- Немедленно проверьте упаковку устройства на предмет повреждений. В случае обнаружения видимых повреждений упаковки свяжитесь с фирмой-транспортировщиком.
- В случае если запрос на возвращение изделия не будет отправлен вовремя, дальнейшие запросы рассматриваться не будут.
- Проверьте соответствие полученного Вами устройства с заказом. Если полученное Вами устройство отличается от заказанного, не открывайте упаковку, и немедленно сообщите поставщику об ошибке.
- После распаковки изделия убедитесь, что устройство и принадлежности находятся в хорошем состоянии. При наличии сомнений, обратитесь к поставщику.
- Не пытайтесь использовать поврежденное вентиляционное устройство.
- если Вы решите не распаковывать вентиляционное устройство сразу, его необходимо хранить в сухом месте в диапазоне температур от +5 °C до +35 °C.
- данный продукт не предназначен для использования людьми (включая детей) с физической или сенсорной недееспособностью, психическими расстройствами, а также без соответствующего опыта и знаний в области безопасного использования приборов, в ситуациях за такими людьми нет соответствующего наблюдения или они не проинструктированы в пользовании прибором ответственным за безопасность человека.

	<p>Детям необходимо объяснить, что вентиляционное устройство – это не игрушка. Все материалы, использованные при упаковке устройства, экологичны, вследствие чего они могут быть использованы повторно или переработаны. Пожалуйста, вносите активный вклад в защиту окружающей среды и обеспечивайте регулярную ликвидацию и утилизацию упаковочных материалов</p>	
---	---	---

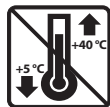

### 2.2 РАСПАКУЙТЕ УСТРОЙСТВО

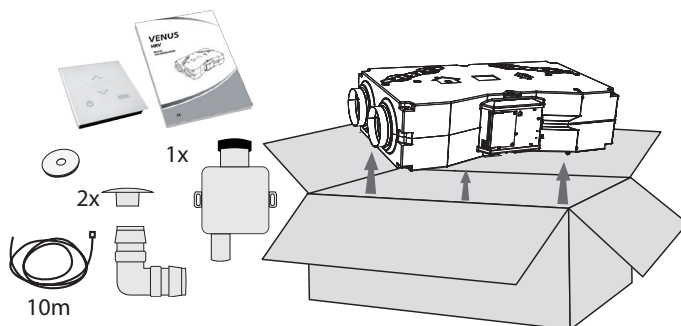

#### НЕ ПРОПУСТИТЕ!

- Если вентиляционное устройство транспортировалось при температурах ниже 0° C, то после его распаковки оставьте устройство в рабочем окружении минимум на 2 часа без включения для выравнивания температуры внутри вентиляционного устройства.

## 3. ОСНОВНЫЕ КОМПОНЕНТЫ

- ① 1 Впускное отверстие
- ② 2 Выпускное отверстие
- ③ 3 Теплообменник
- ④ 4 Вентиляторы
- ⑤ 5 Регулировочный блок
- ⑥ 6 Выпуск конденсата
- ⑦ 7 Фильтры

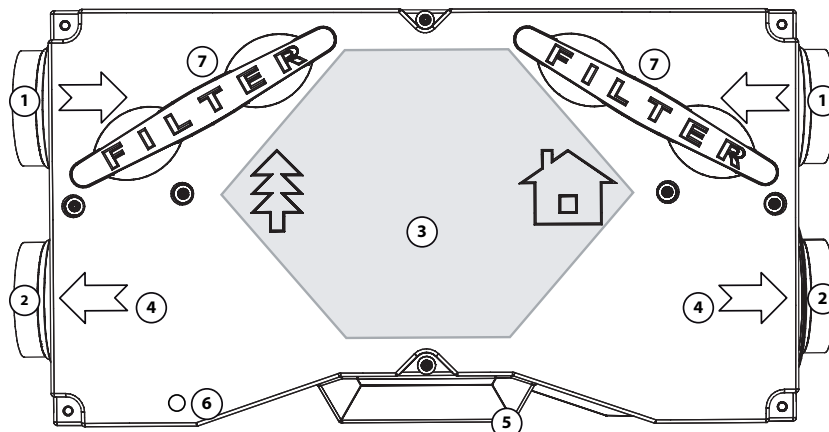

## 4. ГАБАРИТНЫЕ РАЗМЕРЫ

HRV15 И HRV30:

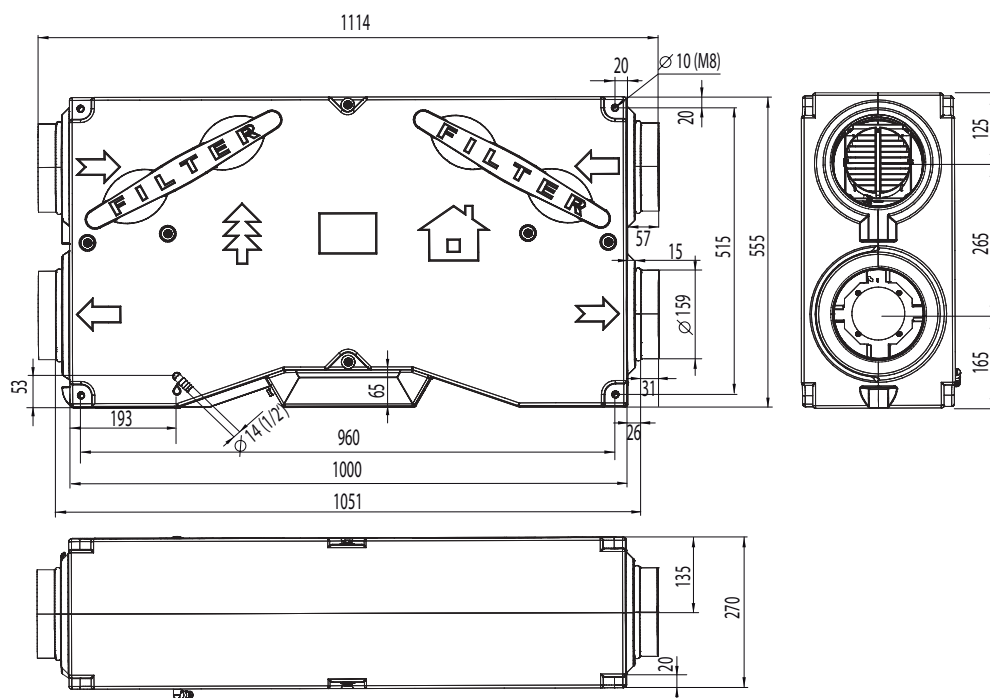

HRV50 И HRV70

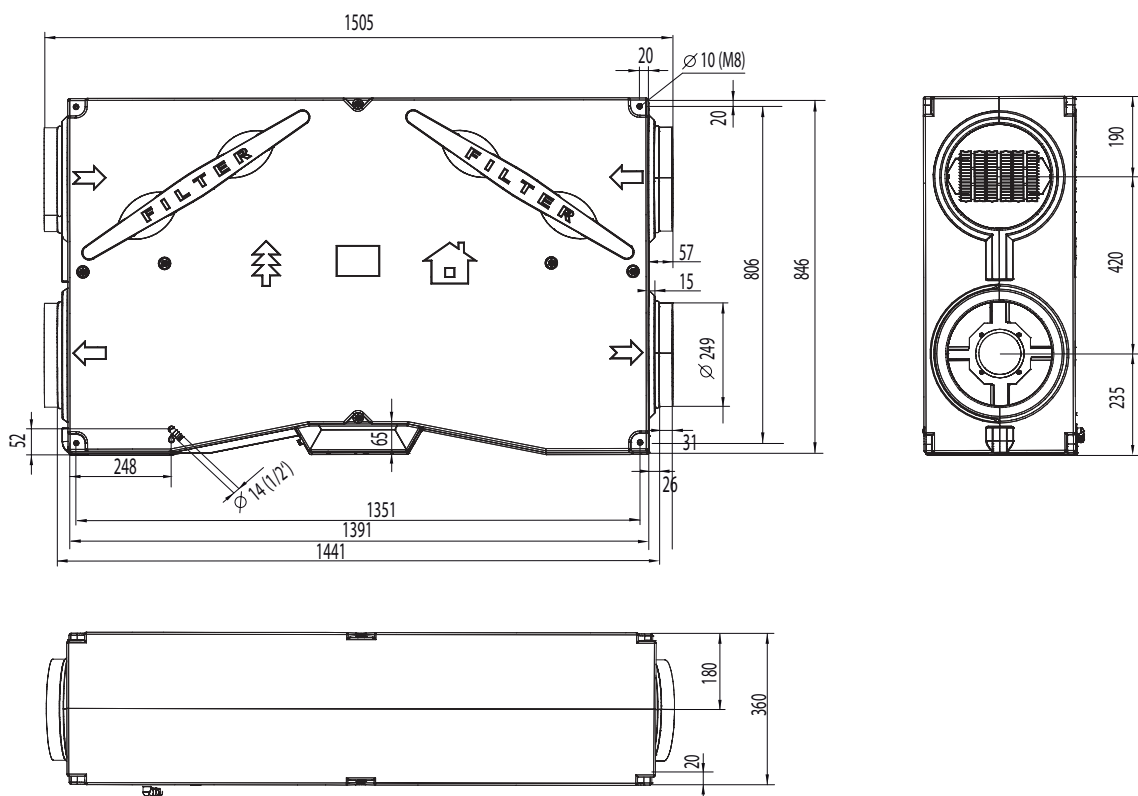



## 5. ТЕХНИЧЕСКИЕ ХАРАКТЕРИСТИКИ

Модель	Максимальный поток воздуха [m <sup>3</sup> /h]	Supply filter class	Выпускной класс фильтра	Фаза [pcs]	напряжение [V]	Частота [Hz]	Мощность вентиляторов [W]	Ввод подогревателя [kW]	Вес [kg]	L <sub>p</sub> A на расстоянии 3м [dB]	Уровень шума окружающей L <sub>p</sub> A [dB]	Уровень шума впускного патрубка L <sub>p</sub> A [dB]	Уровень шума выпускного патрубка L <sub>w</sub> A [dB]	диаметр трубки [mm]	Высота устройства [mm]	Ширина устройства [mm]	Длина устройства [mm]
HRV15AC	185	M5+G2	G4	1	230	50	105	1,0	17,4	37,3	58,6	55,1	64,8	160	270	555	1000
HRV15EC	175	F7	G4	1	230	50/60	65	1,0	17,2	37,7	59	57,9	66,2	160	270	555	1000
HRV30AC	265	M5+G2	G4	1	230	50	145	1,3	19,5	38,9	60,2	58,9	66,4	160	270	555	1000
HRV30EC	315	F7	G4	1	230	50/60	170	1,3	19,3	43,5	64,8	64,7	72,3	160	270	555	1000
HRV50AC	515	M5+G2	G4	1	230	50	230	2,5	35	47,1	68,8	59	69,6	250	360	846	1391
HRV50EC	535	F7	G4	1	230	50/60	220	2,5	35,5	45,8	67,2	56,3	68,7	250	360	846	1391
HRV70AC	650	M5+G2	G4	1	230	50	270	2,5	40	42,9	64,5	59,1	67,3	250	360	846	1391
HRV70EC	785	F7	G4	1	230	50/60	430	2,5	40,7	53,6	75,2	63,7	74,7	250	360	846	1391

Воздушный поток выходной характеристики

HRV15,30,50,70 EC+F7/AC+M5

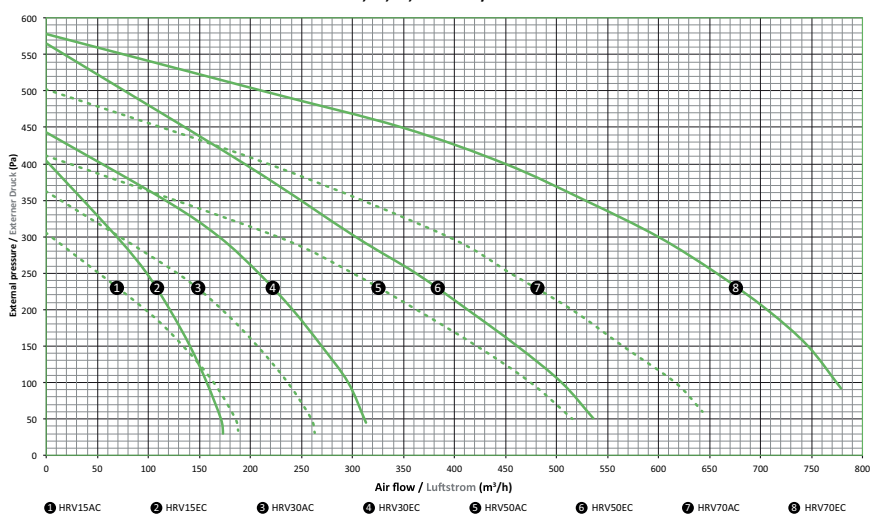

## 6. УСТАНОВКА

### 6.1 ВЫБЕРИТЕ МЕСТО ДЛЯ УСТАНОВКИ

**!** Подбор и проект системы вентиляции должен всегда выполняться ПРОЕКТИРОВЩИКОМ СИСТЕМ ВЕНТИЛЯЦИИ И ОТОПЛЕНИЯ.

#### ТЕХНИЧЕСКАЯ ИНФОРМАЦИЯ

Данное устройство должно быть расположено под крышей в сухих помещениях, температура которых находится в диапазоне от +5 °C до +40 °C

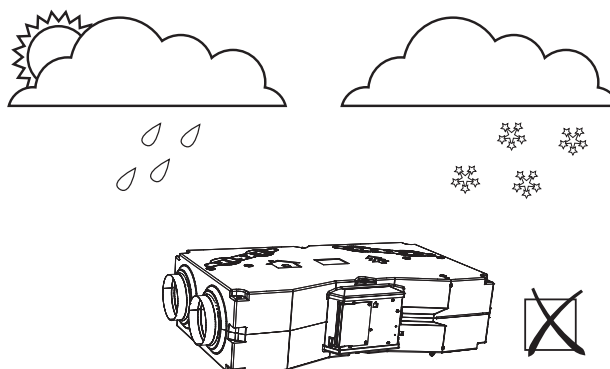
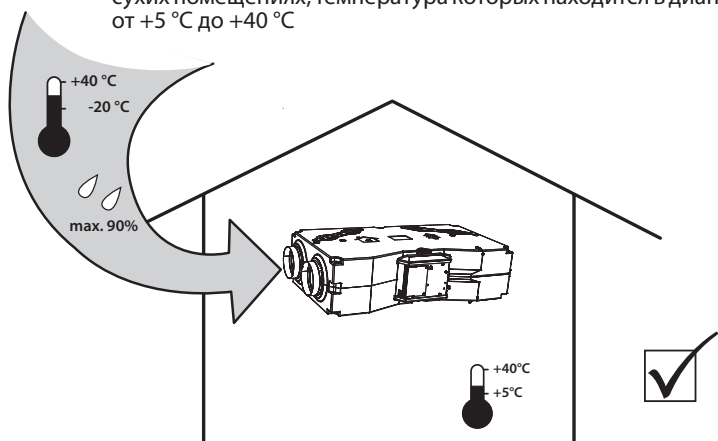

Температура фильтрованного воздуха должна находиться в диапазон от -20 °C до +40 °C, а относительная влажность не должна превышать 90 %.

## 6. УСТАНОВКА

Устройство не предназначено для фильтрации воздуха, содержащего легковоспламеняющихся или горючих соединений, химических испарений грубой пыли, сажи, жира, ядов, микробов и т. д.

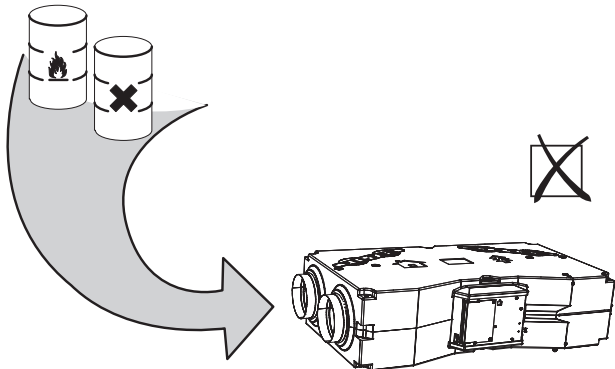

IP защита устройства, встроенного в трубопровод, принадлежит к типу IP 20 (защита от предметов, превышающих по размеру 12,5 мм, не защищает от воды!)

### 6.1-1 Размеры установки по умолчанию

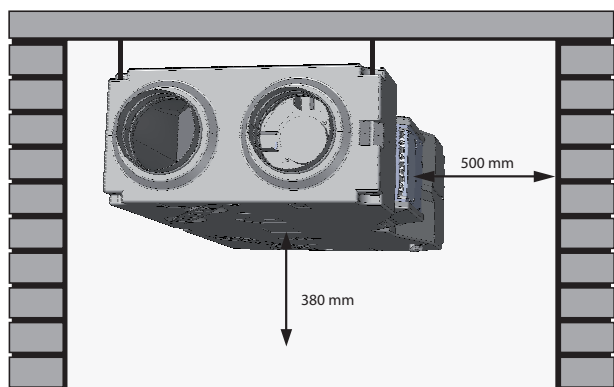

Эти размеры рекомендуются для обслуживания доступа.

### ТЕХНИЧЕСКАЯ ИНФОРМАЦИЯ

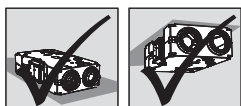

• Любые другие положения установки запрещены.



- Устройство должно быть установлено так, чтобы циркуляция воздуха через него проходила в соответствии с направлением циркуляции воздуха во всей системе.
- В месте установки вокруг устройства должно быть достаточно места для оказания технического обслуживания или демонтажа. Доступ по большей части относится к крышкам обслуживания, позволяя их открытие.

### 6.1.-2 Зазоры

**ВНИМАНИЕ!**

Негорючие материалы не должны препятствовать всасывающему и выхлопному отверстиям.

- Безопасное расстояние до легковоспламеняющихся материалов от впускного пролета блока составляет 500 мм.
- Безопасное расстояние до легковоспламеняющихся материалов в остальных направлениях составляет 100 мм

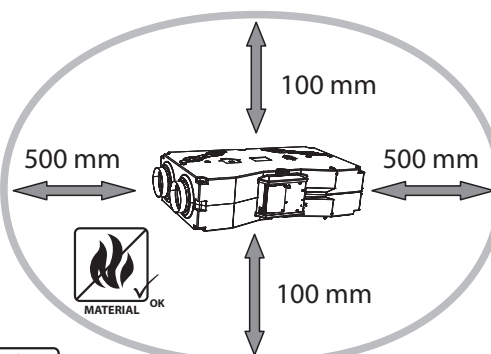

### 6.1.-3 Монтаж устройства

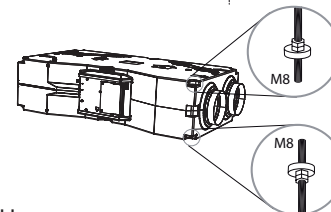
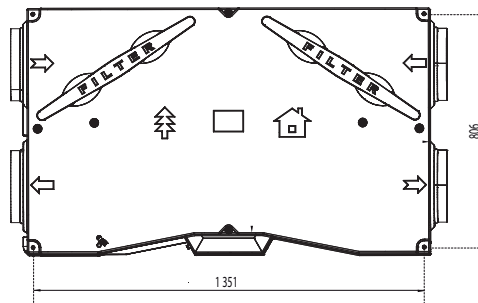
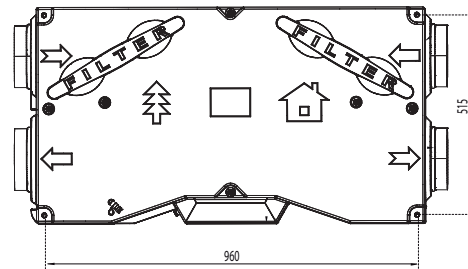

- 8xM8 Большие шайбы

**ВНИМАНИЕ!**

- 4x M8 - гибких круговых соединений
- 16x гайка M8
- не входит в комплект поставки

## 6. УСТАНОВКА

- Выберите место для установки
- Просверлите отверстия в стене и повесьте устройство на резьбовых стержнях на всех углах блока.

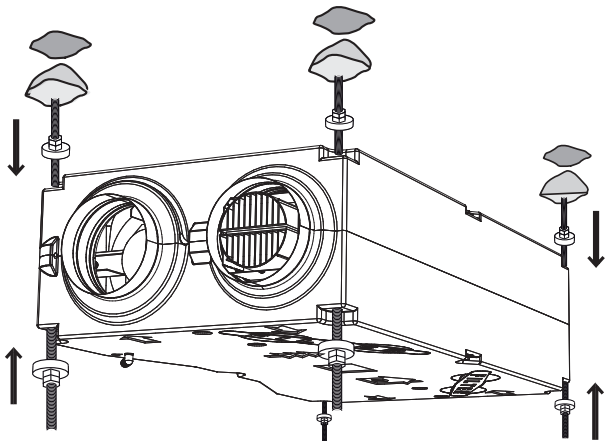

### ВНИМАНИЕ

- Шпильки должны быть достаточно прочными, чтобы удержать устройство!
- Учитывая вес устройства, существует необходимость в использовании подходящего подъемного оборудования (вилочного погрузчика и т. д.) или двух или более людей, которые будут удерживать устройство до тех пор, пока оно не будет зафиксировано



### ВАМ ПОТРЕБУЕТСЯ

- 4 настенных крепления в соответствии с типом и размерами шурупов (также в зависимости от материала потолка и веса блока)
- Электрическая дрель и сверла соответствующего размера

### 6.2 ПОДКЛЮЧЕНИЕ ВЫХОДА КОНДЕНСАЦИОННОЙ ВОДЫ



### ВАМ ПОТРЕБУЕТСЯ

- сливной шланг 1/2 дюйма

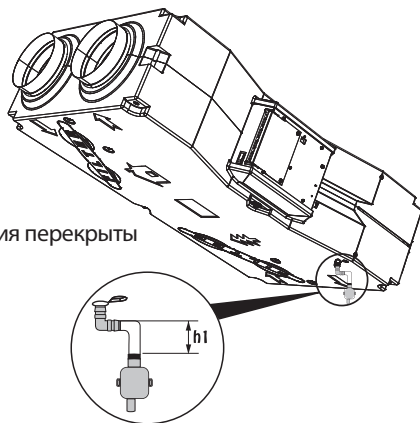

$h_1=150\text{мм}$

Остальные отверстия перекрыты заглушками.

Подсоедините сифон к горловине, затем направьте сливную трубку в канализационную систему.

### НЕ ПРОПУСТИТЕ!

- Проверьте, если устройство наклонено таким образом, чтобы конденсат свободно стекал (рекомендуется  $5^\circ$  наклон, см. картинку ниже).
- Сифон должен быть качественно подключен и уплотнен к рекуперативному устройству прибора.



### ВНИМАНИЕ

Если сифон будет подключен некачественно, может прийти к затоплению и повреждению рекуперативного устройства.

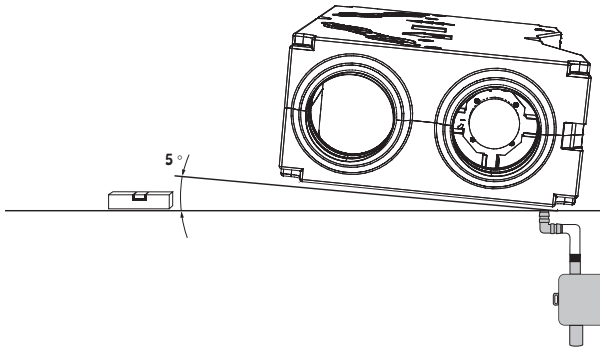

Сифон (SK-HL138) можно установить на стену или под штукатурку.



### НЕ ПРОПУСТИТЕ!

Перед первым включением вентиляционного устройства необходимо убедиться, что:

- устройство было подключено к системе надлежащим образом;
- устройство закрыто, все отверстия подключены к трубопроводам или защищены сеткой, и нет риска получения травмы от вращающихся или горячих частей;
- Электрические соединения должны соответствовать электрической схеме.
- выход конденсата направлен в канализацию;
- установка прошла в соответствии с данным руководством;
- внутри блока не осталось инструментов или других вещей, которые могут привести к его повреждению;
- на устройство установлены чистые фильтры.



### ВНИМАНИЕ!

- Вмешательства и изменения во внутреннем подключении устройства запрещены и могут привести к потере гарантии.
- Рекомендуем использовать аксессуары, поставляемые нашим обществом. В случае каких-либо сомнений при использовании неоригинальных аксессуаров обращайтесь к поставщику.

## 6. УСТАНОВКА

### 6.3 ПОДКЛЮЧЕНИЕ ВЕНТИЛЯЦИОННЫХ ТРУБ

#### 6.3.-1 Гибкое соединение

В целях избежания передачи вибраций и упрощения обслуживания следует соединять трубы с впускными и выпускными отверстиями с помощью гибких соединений.

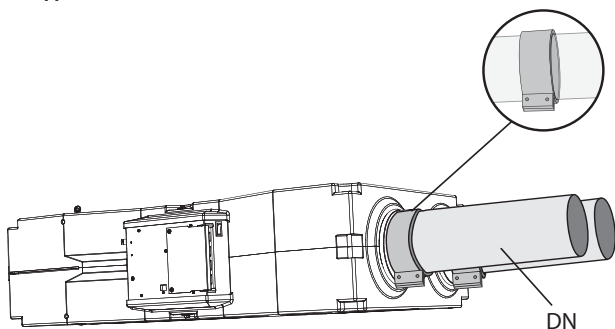

Модель	DN
HRV15AC	160
HRV15EC	160
HRV30AC	160
HRV30EC	160
HRV50AC	250
HRV50EC	250
HRV70AC	250
HRV70EC	250



#### ВАМ ПОТРЕБУЕТСЯ

- Рожковые гаечные ключи
- 4 гибких соединительные муфты
- Крестовая отвертка
- Клейкая лента, уплотнитель



#### НЕ ПРОПУСТИТЕ!

- Подключенные трубы должны быть того же диаметра что и впускное и выпускное отверстия. Если использовать трубы меньшего диаметра, то производительность устройства снизится, а в некоторых случаях может снизиться и продолжительность жизни вентиляторов.
- Любые соединения между трубами распределения воздуха и устройством должны быть запечатаны с помощью изолятора или клейкой ленты.
- Расстояние от отверстий блока до перегиба воздушной трубы или переходного фитинга должно быть не менее 500 мм.

#### 6.3-2 Защитная сетка

Если некоторые пролеты блока не будут использоваться для соединения труб, то необходимо закрыть их отверстия сеткой, чтобы защитить от прикосновения к вращающимся частям вентилятора, обогревателя и т.д.

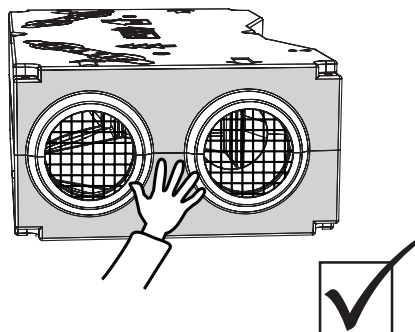
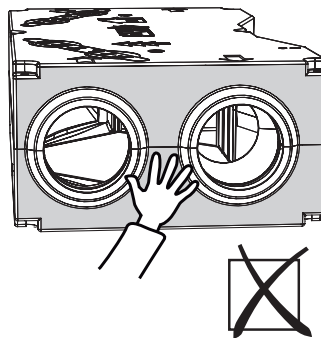

## 6. УСТАНОВКА

### 6.4. ЭЛЕКТРОУСТАНОВКА И ЭЛЕКТРИЧЕСКИЕ СОЕДИНЕНИЯ

#### ВНИМАНИЕ

- Подача электроэнергии должна быть отключена перед любым вмешательством во внутренние части вентиляционного устройства!
- Электроустановка вентиляционного устройства должна осуществляться в соответствии с технической документации, составленной квалифицированным инженером-электронщиком. Фактическая установка может осуществляться специалистом в области электрических полей. Необходимо соблюдать инструкции, а также действующие национальные правила и нормативы.
- Электросхемы, поставляемые с устройством, имеют более высокий приоритет нежели электросхемы в руководстве! Перед установкой необходимо убедиться, что маркировки клемм соответствуют схеме подключения. В случае каких-либо сомнений необходимо обратиться к поставщику и ни при каких обстоятельствах не подключать вентиляционное устройство.
- Блок должен быть подключен к источнику питания изолированными устойчивым к высокой температуре кабеля (в зависимости от диаметра) в соответствии с национальными правилами и нормативами.
- Какое-либо вмешательство и дополнения во внутренние соединения в блоке запрещены и могут привести к потере гарантийного обслуживания.
- Правильное функционирование блока гарантируется только при использовании оригинальных соединений

#### 6.4-1 Кабель электропитания

Клеммная доска для подсоединения кабеля электропитания расположена в регулировочном блоке

#### ТЕХНИЧЕСКАЯ ИНФОРМАЦИЯ

- Электрические параметры указаны на паспортной табличке производителя

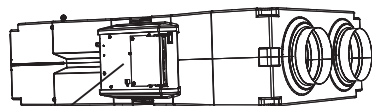

Тип продукта	
U = Питание нагревателя	I = Ток
F = Частота	P = Мощности (Вт)
N = Обороты вентилятора	M = Вес
Ph = Количество фаз	IP = эл. защита
Av = Воздушный поток	Ver =
Серийный номер	

Подключение теплопреобразователя должно осуществляться с помощью системы TN-S; это означает, что нулевой провод всегда должен быть подсоединен. Если кабель питания имеет только 4 провода (3 фазы и 1 нейтраль), они должны быть подключены между клеммой защитного заземления PE и нулевой клеммой N в блоке.

Все электрические цепи в теплопреобразователе должны быть замкнуты защитными силовыми выключателями в соответствии с действующим током и типом цепи. Расстояние между открытыми контактами должно быть больше 3 мм.

Устройство должно быть подключено таким образом, чтобы от источника питания ток мог быть отключен одним элементом. Таблица минимальных размеров кабелей питания и выключателей в зависимости от типа теплопреобразователя

#### Рекомендуемое выключатели

выключатели	
HRV15AC	10A, 1ph
HRV15EC	10A, 1ph
HRV30AC	10A, 1ph
HRV30EC	10A, 1ph
HRV50AC	16A, 1ph
HRV50EC	16A, 1ph
HRV70AC	16A, 1ph
HRV70EC	16A, 1ph

#### 6.4-2 Электрическая арматура

Подключить устройство к клеммной доске внутри регулировочного блока точно в соответствии с отметками на клеммной доске и схемой электропроводки.

#### НЕ ПРОПУСТИТЕ!

- Схема электропроводки приклеена с внутренней стороны крышки регулировочного блока.
- Каждый элемент должен быть подключен в соответствии с индивидуальными спецификациями проводом, поставляемым нами.
- Для открытия крышки регулировочного блока Вам понадобится имбусовый ключ на 2,5 мм. См. изображение..

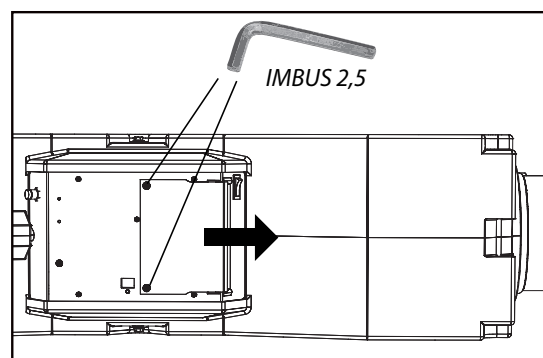

## 6. УСТАНОВКА

Схема электрических соединений для источника питания и принадлежностей.

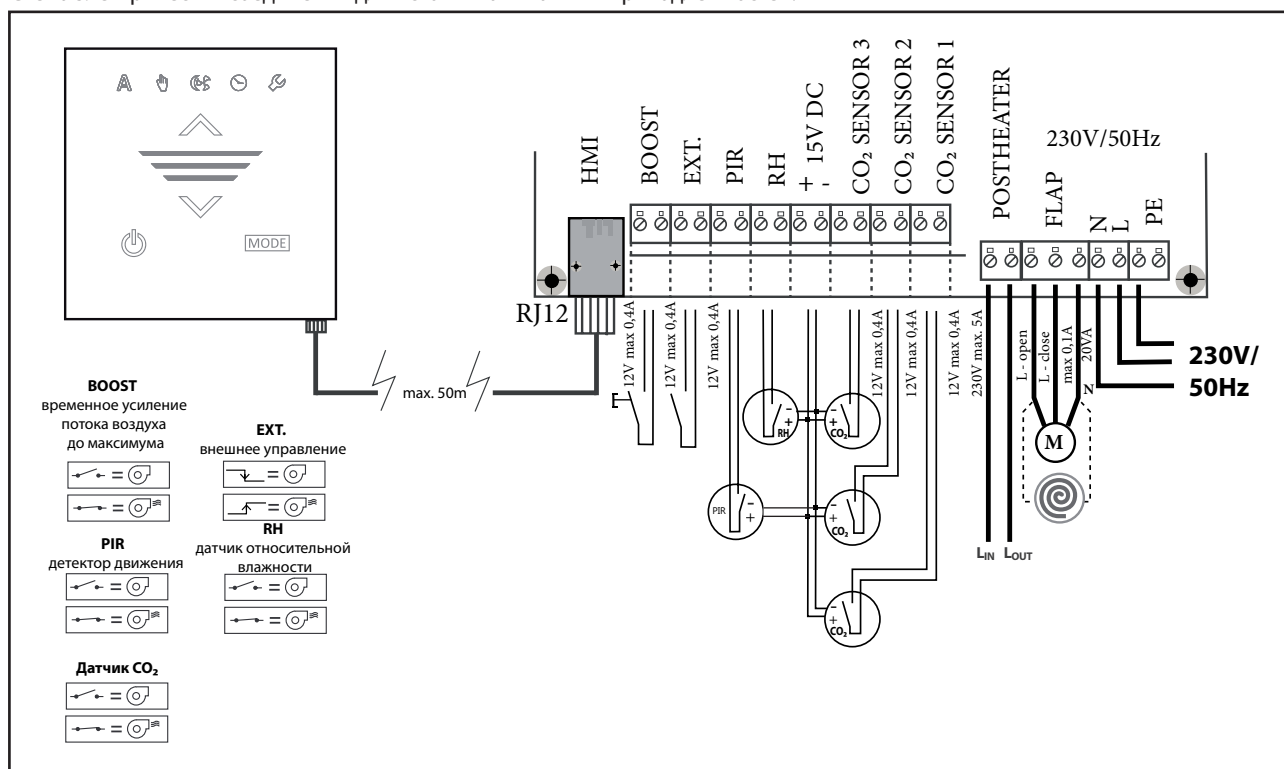

### НЕ ПРОПУСТИТЕ!

- Перед подключением внешних датчиков необходимо отсоединить перемычку.
- Если датчики не подключены, подключите перемычку, как показано на изображении.
- Устройство поставляется с таким соединением:
- Существует возможность подключения:
  - до 3 датчиков CO<sub>2</sub>.
  - 1 детектор движения (PIR)
  - 1 датчик относительной влажности
- Все подключенные датчики должны быть оснащены функцией NO (закрывающего) сухого контакта (ON/OFF (вкл/выкл)).
- См. изображение ниже.

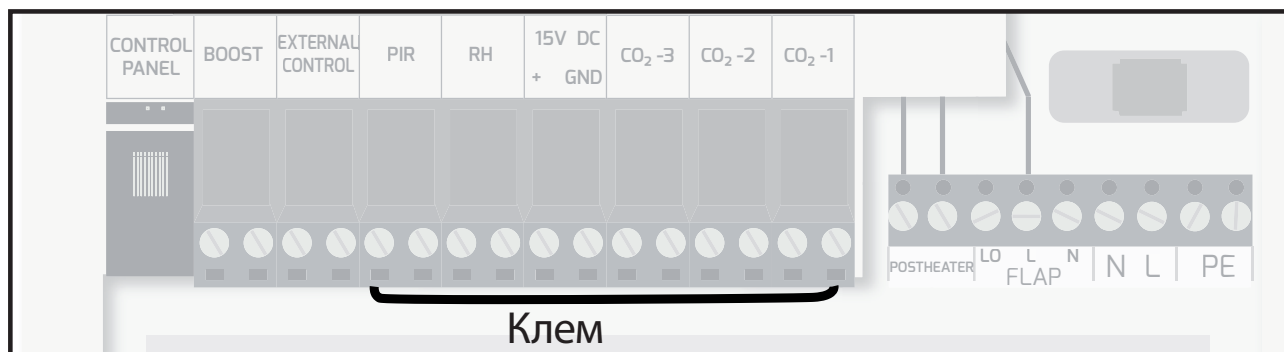

## 6. УСТАНОВКА

### 6.4- 3 ЭЛЕКТРОУСТАНОВКА И ЭЛЕКТРИЧЕСКИЕ СОЕДИНЕНИЯ

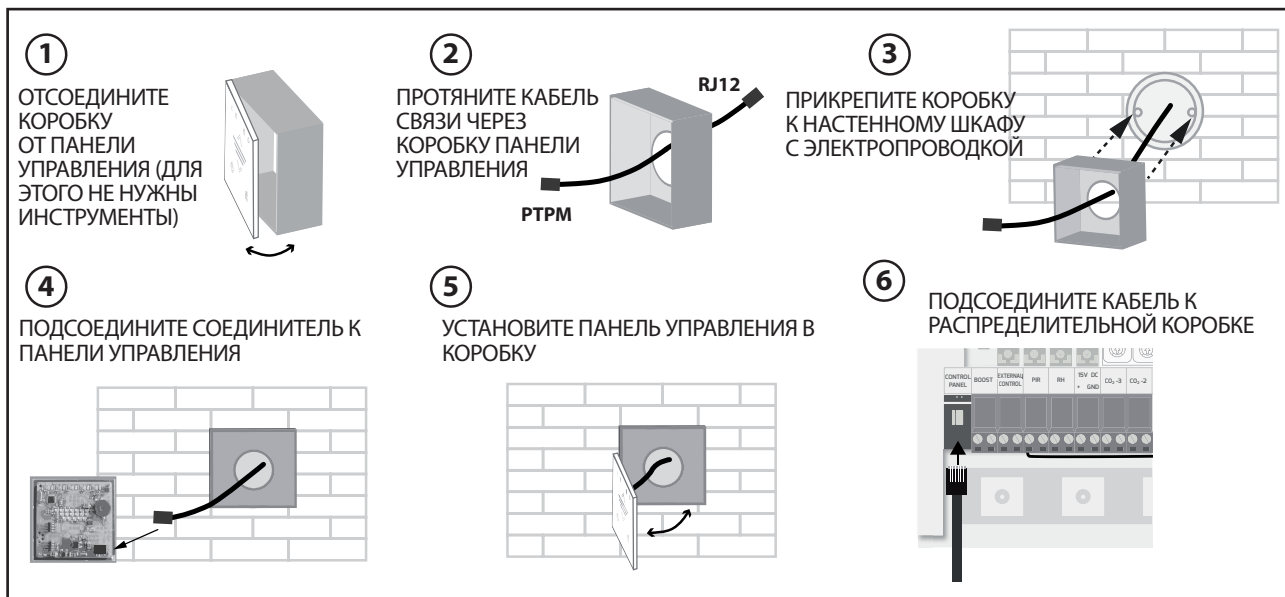

#### НЕ ПРОПУСТИТЕ!

- Кабель нельзя прокладывать вместе с кабелями питания, и он должен находиться на достаточном расстоянии от них.
- Обратите внимание на коннектор, чтобы подключение было корректным, он должен защелкнуться.
- При креплении кабеля в стене изоляция не должна быть повреждена.
- Если кабели данных не будут подключены сразу же после установки вентиляционного устройства и панели управления, то соединения необходимо изолировать, чтобы обеспечить защиту от повреждений или короткого замыкания.
- Необходимо избегать контакта кабельного соединителя с водой или другими жидкостями.



## 7. ЗАПУСК И НАСТРОЙКИ

### 7.1 ЗАПУСК УСТРОЙСТВА

Блок запускается поворотом выключателя на «I» в положение (ON). при включении главного выключателя на регулировочном блоке загорится дисплей с семью сегментами. См. изображение.

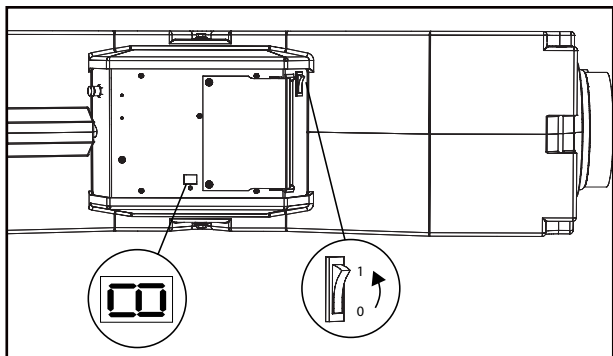

### 7.2 УПРАВЛЕНИЕ УСТРОЙСТВОМ

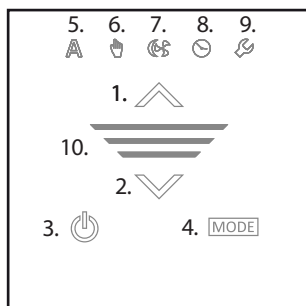

Номер	Значок	Кнопка/индикатор	Описание/функция
1		Кнопка	Увеличение мощности вентиляции.
2		Кнопка	Уменьшение мощности вентиляции.
3		Кнопка	Включает/выключает устройство. Для включения и выключения устройства необходимо удерживать кнопку в течение 3 секунд.
4		Кнопка	Изменение режима вентиляции: Automatic (автоматический), Manual (ручной) и Freecooling (свободное охлаждение).
5		индикатор	Автоматический режим. Устройство работает на выбранной настройке, которой управляют поданные со внешних датчиков CO2, OВВ или ПИД сигналы.
6		индикатор	Ручной режим. Скорость вентилятора вручную устанавливается пользователем.
7		индикатор	Режим свободного охлаждения. Используется для охлаждения температуры воздуха в помещении более холодными уличным воздухом. На время, установленное с помощью регулировочного блока, будет работать только подающий вентилятор.
8		индикатор	Индикатор внешнего управляющего выключателя (например, таймера), который включает и отключает устройство. Функция внешнего выключателя соответствует с функцией кнопки питания на панели управления.
9		индикатор	Необходимо обслуживание. На более подробную спецификацию указывают семь светодиодов на регулировочном блоке (раздел 8.1).
10		индикатор	индикатор объема потока воздуха

### 7.3 НАСТРОЙКИ И ТЕХНИЧЕСКОЕ ОБСЛУЖИВАНИЕ



**ВАМ ПОТРЕБУЕТСЯ**

**Имбусовый ключ на 2,5 мм.**

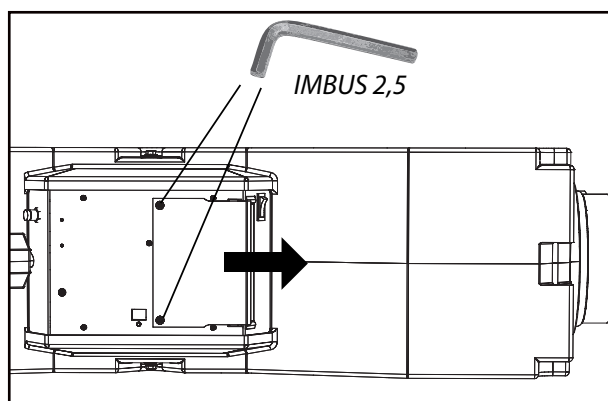



## 7. ЗАПУСК И НАСТРОЙКИ

Существует возможность установки нескольких параметров, которые влияют на работу устройства. Данные параметры могут быть установлены с помощью потенциометром или путем соединения переключки.

### Настройки потенциометра:

EC version

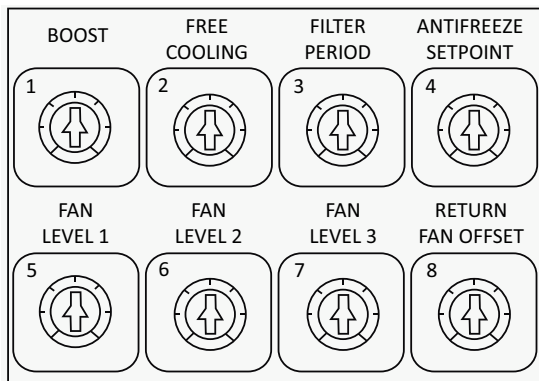

AC version

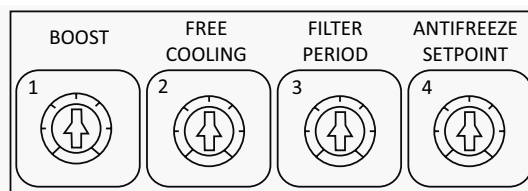

Потенциометр	Название	Ограничение	По умолчанию	Функция
1	BOOST	0 - 60 min.	30 min.	Длительность настройки функции «BOOST» (увеличение производительности). В течение функции «BOOST» (увеличение производительности) будет устройство работать с максимальной скоростью. (Данная функция применяется для быстрого проветривания помещения).
2	FREECOOLING	1 - 12 hour	6 hours	Длительность настройки режима «FREECOOLING». Применяется для снижения температуры в помещении с помощью более холодного внешнего воздуха (чаще всего используется в течение летних ночей).
3	FILTER PERIOD	6 - 18 month	12	Настройка сигнализации интервала очистки фильтров.
4	ANTIFREEZE SETPOINT	4 - 10°C	7°C	Настройка величины защиты рекуператора от замерзания, позволяет настроить температуру, при которой активируется защита устройства от замерзания.
5*	FAN LEVEL 1	30 - 60%	30%	* Настройка производительности у 1-ой ступени скорости вентиляции.
6*	FAN LEVEL 2	50 - 80%	65%	* Настройка производительности у 2-ой ступени скорости вентиляции.
7*	FAN LEVEL 3	70 - 100%	100%	* Настройка производительности 3-ей ступени вентиляции.
8*	RETURN FAN OFFSET	-50% - 0%	0%	* Настройка постоянного отклонения. Разница в производительности между приводящим и отводящим вентиляторами (Данная функция используется для процентной настройки воздушного потока приводящего и отводящего вентилятора)

\*Данная функция доступна только на модели ЕС. Устройство с вентилятором АС имеет фиксированную скорость.

## 7. ЗАПУСК И НАСТРОЙКИ

### функция сушки одежды:

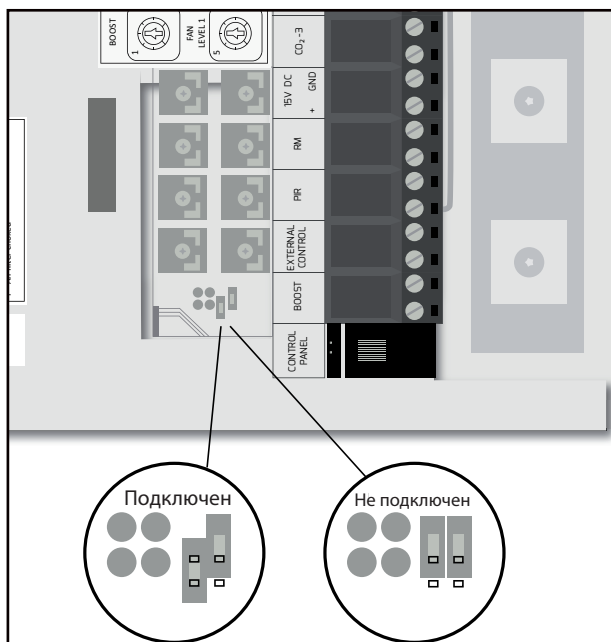

При подключенной перемычке устройство будет работать в течение 8 минут каждый час в режиме ожидания (данная функция полезна, если дома никого нет, но Вы стремитесь поддерживать здоровый и чистый воздух в помещении).

### 7.5 АВТОМАТИЧЕСКИЙ КОНТРОЛЬ С ПОМОЩЬЮ ВНЕШНИХ ДАТЧИКОВ

#### Пространственный датчик диоксида углерода

CI-ASCO2-GR – это датчик CO<sub>2</sub>, который используется для включения и отключения устройства в автоматическом режиме исходя из уровня содержания CO<sub>2</sub> в воздухе. Для датчика необходимо указать пороговое значение.

#### Пространственный датчик относительной влажности воздуха

CI-ADS-RH-24 – это датчик ОВВ, который используется для включения и отключения устройства в автоматическом режиме исходя из уровня относительной влажности воздуха. Для датчика необходимо указать пороговое значение.

#### Пассивный инфракрасный датчик

CI-PS 1003 – Пассивный инфракрасный датчик, который используется в автоматическом режиме в качестве детектора движения, который включает и выключает устройство, когда в помещение входят люди.

## 8. ТЕХНИЧЕСКОЕ ОБСЛУЖИВАНИЕ

### 8.1 ЗАМЕНА ФИЛЬТРОВ

Когда время ограничения пригодности фильтра истечет, на дисплее будет отображена буква F, а на контроллере загорится 9 значок. Это означает, что существует необходимость проверить и заменить фильтры.

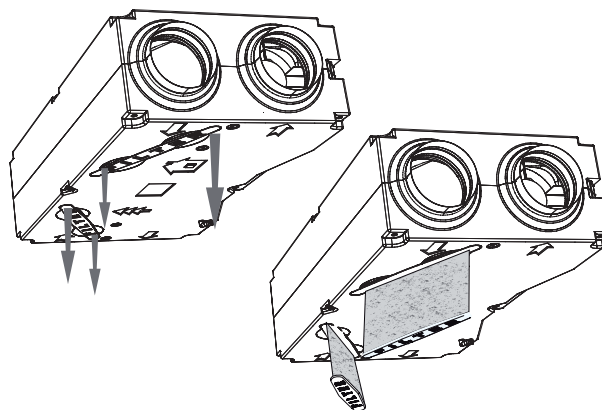

#### ⚠ ВНИМАНИЕ

В случае отказа от надлежащей очистки (замены) фильтров производительность устройства может быть снижена, а вентилятор – поврежден.

Сброс уведомления о необходимости проверки фильтров можно выполнить с помощью кнопки рядом с дисплеем. См. изображение ниже.

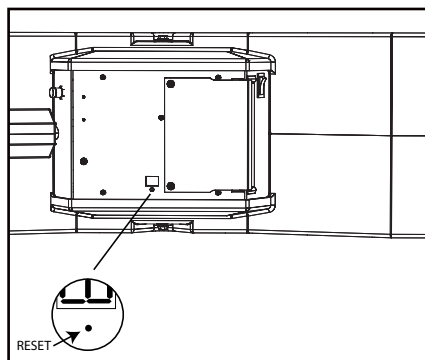

## 8. ТЕХНИЧЕСКОЕ ОБСЛУЖИВАНИЕ

### 8.2 ПЕРИОДИЧЕСКАЯ ЧИСТКА ВЕНТИЛЯЦИОННОГО УСТРОЙСТВА

Рекомендуем регулярный контроль вентиляционной установки в интервале, который должен быть откорректирован в зависимости от актуальных условий. В случае если установка не работает длительное время, рекомендуем установку включать минимально каждые шесть месяцев в течение одного часа.

#### **⚠ ВНИМАНИЕ**

**Эксплуатация устройства без фильтра строго запрещена! Несоблюдение данного требования приведет к повреждению теплообменника!!!**

Для выполнения технического обслуживания необходимо снять устройство с его рабочего места – в противном случае существует шанс получения травм.

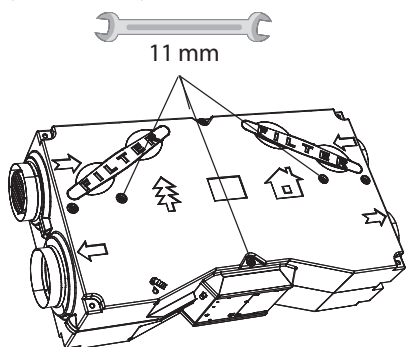

Осуществлять демонтаж устройства разрешается только в крайних случаях!

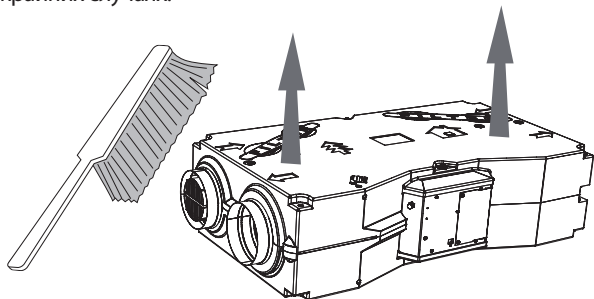

Провести очистку вентиляционного устройства с помощью пылесоса, маленькой щетки, ткани и мыльной воды особенно рекуператор. Не используйте следующие предметы для очистки устройства: острые предметы, агрессивные химикаты, растворители, абразивные чистящие средства, воду, воздух или пар под давлением.

### 8.3 УВЕДОМЛЕНИЕ ОБ ОШИБКАХ

Уведомления об ошибках выводятся на дисплей, расположенный на регулировочном блоке.

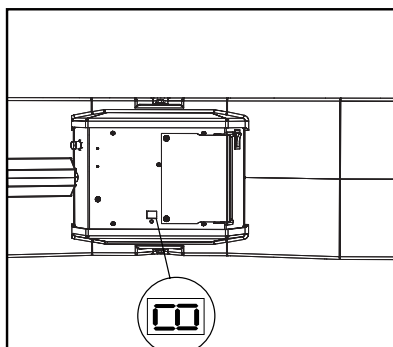

Индикатор на регулировочном блоке	На контроллере – светодиод технического обслуживания	Сигнализация	Значение
0	мигает	Communication error	Проверьте соединительный кабель между панелью управления и устройством. В случае утери связи устройство автоматически переходит в режим ожидания.
1	мигает	Overheating pre-heater	Если температура обогрвания превышает 120 °С, устройство автоматически отключает нагрев, отключает оба вентилятора и переходит в режим, в котором восстановление функционирования переключением главного выключателя питания становится невозможным.
2	мигает	Fan fail	Выясните причину неисправности вентилятора: перегрев в результате неисправных подшипников, короткое замыкание, увеличение расхода энергии, малая нагрузка вентилятора (холостой ход). Если причина перегрева не выяснена, устройство не включать. Убедитесь, что кабель термодатчика вентилятора не разорван, и мотор вентилятора не перегрет. Найдите вероятную причину сгорания предохранителя и замените предохранитель
3	мигает	Error sensor preheating	Датчик отсоединен или поврежден. Проверьте соединение датчика. Если соединение в норме.
4	мигает	Error sensor suction	Датчик отсоединен или поврежден. Устройство автоматически отключает нагрев, отключает оба вентилятора и переходит в режим, в котором восстановление функционирования переключением главного выключателя питания становится невозможным. Проверьте соединение датчика. Если соединение в норме.
5	мигает	Error sensor exhaust	Датчик отсоединен или поврежден. Проверьте соединение датчика. Если соединение в норме.
6	мигает	Error sensor inlet	Датчик отсоединен или поврежден. Проверьте соединение датчика. Если соединение в норме.
A	горит	Antifreeze protection of recuperator	Для информации, вмешательство пользователя не требуется
E	горит	Antifreeze protection of water heat exchanger	Для информации, вмешательство пользователя не требуется
F	lights	Filters check	Замените фильтры и нажмите кнопку для сброса фильтров
.	горит	Normal	В нормальном состоянии горит светодиод

#### **⚠ ВНИМАНИЕ**

Если есть ошибки или не ознакомились, мы предлагаем связаться с сервисной компанией.

## 9. ДОПОЛНИТЕЛЬНЫЕ ПРИНАДЛЕЖНОСТИ



По завершению установки устройства внимательно прочитайте руководство по безопасной эксплуатации вентиляционных устройств. Это руководство также содержит примеры возможных проблем и рекомендаций по их решению. При наличии сомнений или вопросов, обращайтесь в коммерческий отдел или в службу технической поддержки.

### ПРИНАДЛЕЖНОСТИ:

Accessories	HRV15	HRV30	HRV50	HRV70
Контроллер	ND-CP-VK-OVL			
Пространственная относительная влажность	CI-ADS-RH-24			
Пространственный датчик диоксида углерода	CI-ASCO <sub>2</sub> -GR			
Пассивный инфракрасный датчик	CI-PS 1003			
Таймер с еженедельной программой	SH-TM-848			
Закрытие клапана	KRTK-A-160		KRTK-A-250	
Сервопривод для крышки с пружиной	SERVO-TDF-08-230			
Свободный фильтр G4	HRV-30-FI-G4	HRV-30-FI-G4	HRV-70-FI-G4	HRV-70-FI-G4
Свободный фильтр F5	HRV-30-FI-M5	HRV-30-FI-M5	HRV-70-FI-M5	HRV-70-FI-M5
Свободный фильтр F7	HRV-30-FI-F7	HRV-30-FI-F7	HRV-70-FI-F7	HRV-70-FI-F7
Соединительный кабель 10 м	KP-VK-10			
Соединительный кабель 20 м	KP-VK-20			
Соединительный кабель 30 м	KP-VK-30			
сифон	SK-HL 138			
Соединительная муфта	МК160		МК 250	



### демонтаж двигателей

извлечение держателя из комплекта – бит четырёхгранник № 2

Phillips



снятие двигателя с держателя – бит торцевой шестигранный № 2,5



### печатные платы

отвинчивание платы - отвертка с плоской головкой

**снятие платы с дистанционных стоек (паз электроники) – плоскогубцы для точной механики**

вынимание платы - Филлипс болт № 0



### пластиковые детали

изоляция по всей поверхности передних панелей – нож с отламывающимся лезвием

## CONTACT

### **Адрес**

2VV, s.r.o.,  
Poděbradská 289,  
530 09 Pardubice,  
Чешская Республика

### **Интернет**

<http://www.2vv.cz/contact.distribution.php>